

Сапрестоље и доње место пожешког митрополита. Литургијски мобилијар и зидно сликарство манастира Ораховице

Милан Радујко*

Универзитет у Београду, Филозофски факултет,
Институт за историју уметности

UDC 726.591(=163.41)(497.5 Orahovica)

75.046.3: 271.2–526.1

DOI 10.2298/ZOG1741189R

Оригиналан научни рад

Текст за предмет има изглед сајресјоља, положеј доњеј месџа пожешкој митрополији у манастиру Ораховици, живопис надахнућ наменом предолтарској шрона и схваћања ушкана у њеја. Сајресјоље има изглед низа ниша. Доње месџо није сачувано; аутор ја, на основу пројрама живописа, убицира између јујозајадној сџуба и јужној зида. Фреско-украс доњеј месџа, један од најпросџранијих у срџској умејнојсти, има за језиро појосе пресјоној пројрама и у исто време је јединствен. Са Христом и апостолоима – из Апостолској дејзиса – повезано је учење о Христу, пројрном предводнику литургијске заједнице, и апостолским коренима цркве и службе ейискоја; истџицањем Андроника и Титџа уз седишџе у пројрам је улејџено предање о апостолском пореклу цркве код Словена и Пожешке митрополије.

Кључне речи: сајресјоље, архијерејски пројрон, живопис везан за пресјо, појолоија власџи, еклисиолоија, апостолско порекло цркве, Титџ, Андроник, Пожешка митрополија

The paper discusses the appearance of the synthronon, the position of the locus inferior (архиератџос, or депоџџџос θρόνος, the episcopal throne in the nave, donje mesto) of the Metropolitan of Požega at the Orahovica Monastery, fresco paintings inspired by the purpose of the throne in front of the sanctuary, and the views it incorporated. The synthronon is in fact a series of niches. The locus inferior has not survived; based on the fresco program, the author places it between the southwestern pillar and the southern wall. The fresco decoration of the locus inferior – one of the largest in Serbian art – is both centered on the topoi of the throne program and unique. Christ and the apostles from the apostolic Deisis draw on the teaching about Christ as the eternal leader of the liturgical community and the apostolic roots of the church and the office of bishop; by emphasizing the presence of St. Andronicus and St. Titus beside the seat, the program incorporates the tradition of the apostolic lineage of the church among the Slavs and in the Metropolitanate of Požega.

Key words: synthronon, bishop's (archieratical) throne, throne frescoing, theology of power, ecclesiology, apostolic lineage of the church, Titus, Andronicus, Metropolitanate of Požega

* Рад је настао у оквиру истраживања на пројекту бр. 177036 – Срџска средњовековна умејнојст и њен евројски контекст – финансираном средствима Министарства просвете, науке и технолошког развоја Републике Србије.

Литургијско седиште црквеног поглавара, столетима мета природне и историјске стихије, у периодима обнова превиђано или одбацивано с неразумевањем, имало је на тлу српских земаља несрећу да у „ери науке“ остане у сенци усредсређености истраживача на градитељство и зидно сликарство.¹ Споменици објављени на задовољавајући начин сасвим су ретки, а подаци о њима, у недостатку нарочитог осврта на трон наших првојерарха, међусобно изоловани – могло би се рећи: изгубљени у монографским приказима појединих цркава и манастира и у освртима на збивања у уметности појединих епоха. Раскорак између расположивих извора и занимања изучавалаца обележава сва раздобља наше уметничке прошлости,² али је најупадљивији у уметничкој оставштини доба владавине Турака: од више десетина дела, научној јавности представљана су тек три седишта и један ансамбл фреско-украса везан за трон, и они оквирно и непотпуно.³ Труд уложен у настојање да се тај недостатак отклони⁴ открио је да српска грађа спада међу пространије корпусе своје врсте у поствизантијској уметности православног света. Од немале важности за праћење повести трона и живописа везаног за

¹ За подробан приказ повести изучавања епископског трона на нашем тлу сф. М. Радујко, *Ејискојски пресјо у Србији средњеј века*, Београд 2008, 28–35 (докторска дисертација; даље = *Ејискојски пресјо*); idem, *Ејискојски пресјо у срџским земљама од IX до XVIII века*. *Инсиџнија, рџџуал и слика у служби оличавања власџи*, потпоглавље *Пресјо срџских ейискоја у ојледалу науке* (у припреми за штампу; даље = *Инсиџнија, рџџуал и слика у служби оличавања власџи*).

² Радујко, *Инсиџнија, рџџуал и слика у служби оличавања власџи*, потпоглавље: Престо српских епископа у огледалу науке.

³ За доње место рашких митрополита у Рељиној градини и Благовештењу кабларском, односно за престо босанског митрополита Исаије у Хиландару сф. М. Радујко, *Ејискојски пресјо у срџским земљама од IX до XVIII века*, Београд 2017, s. v. Рас / Рељина градина, Овчарско-кабларски манастири / Благовештење, а за трон митрополита Исаије одредницу Хиландар; за сликани украс спољног трона у нартексу архиепископа Данила II, настанком везан за патријарха Макарија Соколовића сф. *ibid.*, одредница Пећка патријаршија (све одреднице укључују историју истраживања и одговарајуће податке о литератури).

⁴ Радујко, *Ејискојски пресјо у срџским земљама од IX до XVIII века*, passim.

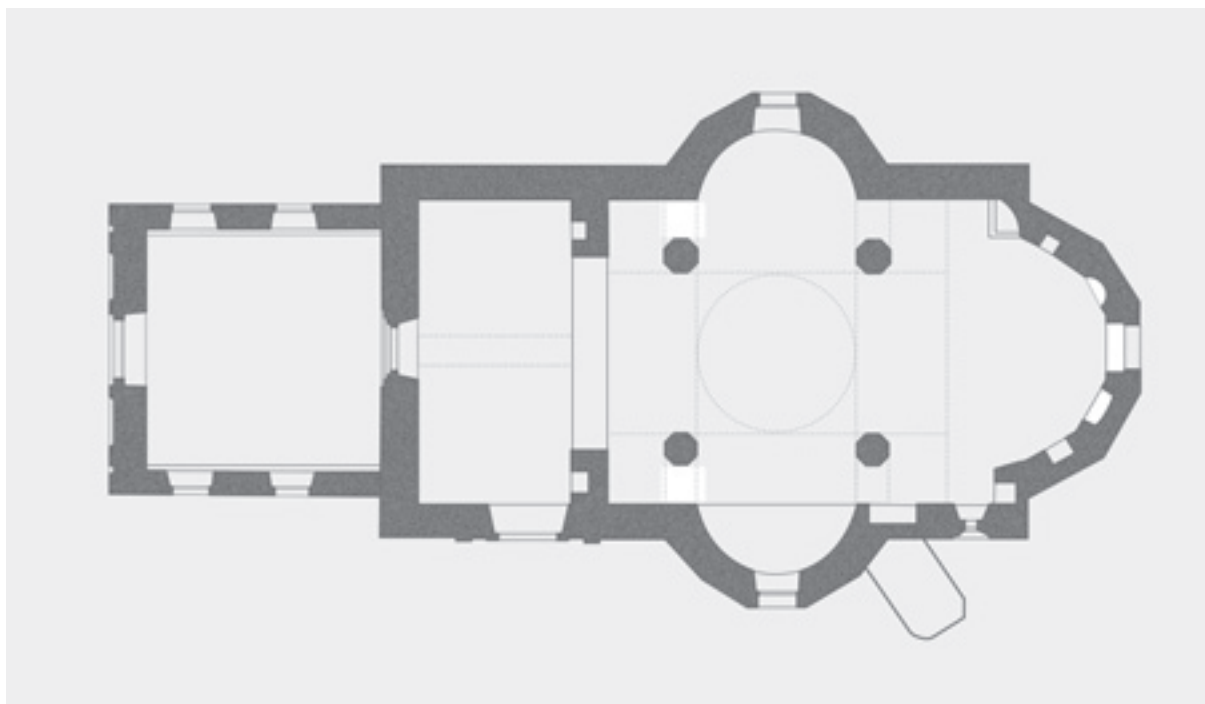

Сл. 1. Манастир Ораховица, основа са положајем сапрестоних ниша, архијерејској и њуманској њрона
 Fig. 1. Orahovica Monastery, ground plan with the position of the synthronon niches and thrones for the bishop and hegoumenos

службено седиште источнохришћанског архијереја, престоли и престони украс сачувани у српским црквама и манастирима назначене епохе пружају најпре подлогу за познавање епископског трона у српским земљама. Мада не укључују дела по улагању у грађу и по склопу равна најрепрезентативнијим остварењима средњег века,⁵ седишта намењена епископима ове епохе одликују се богатством типова, гдекад и смелошћу замисли, какву претходна епоха није познавала.⁶ За првојераршки трон везан је, с друге стране, сразмерно велики број сликарских целина, међу њима и низ ансамбала из реда пространих и програмски сложених замисли. Поручиван од стране црквених поглавара или за њих, живопис, тематски наслоњен на функцију седишта, одсликава званичну мисао програмски и непосредно, као канцеларијски акти или богослужбени и хагиографски списи, због чега се прикази теологије првојераршке власти и њеног пријема у уметности, с тим и идеологије цркве на тлу насељеном српским живљем, поготову Пећке патријаршије, не могу замислити без ослањања на престони програм. Не једно од ових дела, захваљујући сложеном склопу и отворености за програмска настојања поручиоца, установе или епохе, заслужује да буде предмет нарочитог, монографског осврта. Настала пре обнове Пећке патријаршије, тематика предолтарског седишта, у ствари, доњег места у Крушедолу (1554) сведочи,

⁵ *Ibid.*, passim; idem, *Инсијнија, ритуал и слика у служби оличавања власти*, поглавља *Константин и мене: од љозноанићкој наслеђа до заокрећа у новом веку* и *Наслеђе и стварање: између Исиока и Зайада*.

⁶ Примера ради, помињем архијерејске тронове у Светом Ђорђу у Подгорици и у Светој Варвари на Рељиној градини. Први је изведен у виду нише издубљене у целини у пиластру и зиду уз који је пиластар прислоњен, док је други заправо симбиоза нише у ступцу и извода из ложе за престо с балдахином (половина „неба“ и предњи ступци са парапетним плочама). Подробно о оба примера Радујко, *Ејискојски ѡрестіо у срїским земљама од IX до XVIII века*, s. v. Подгорица и Рас / Рељина градина.

тако, о настојању Београдско-сремске митрополије да култове оснивача манастира, владике Максима, и утемељитеља српске државе и цркве, светог Симеона и светог Саве, стави у службу сопствених црквено-политичких претензија,⁷ фреско-украс спољног трона у нартексу архиепископа Данила II (1565) сведочи о томе да се идеологија Српске цркве, језиком слике изложена у доба проглашења Патријаршије,⁸ оживи и прошири темама примереним налозима тренутка, тј. потребама обновљене Патријаршије, а живопис сапрестоних ниша Новог Хопова и Папраће, настао по отопљавању односа са Охридском архиепископијом, да се у склопу програма који за подлогу има јединство црква укаже на блискост Пећи и Охрида.⁹

Систематичан осврт на споменике доба турске власти – побројане и низ других који нису поменути – биће изложен у корпусу посвећеном епископском трону на тлу српских земаља од IX до XVIII столећа.¹⁰ На страницама које следе пажњу ћемо усредсредити на мобилијар манастира Ораховица с краја XVI века. У основи једноставан или изгубљен у временима пропадања и обнова, мобилијар намењен митрополиту Пожеге не заслужује нарочит осврт. Међутим, на то нас обавезује фреско-украс надахнут функцијом доњег места. За повест епископског трона занимљив већ због начина на који је уклопљен у програм прве зоне, речени живопис привлачи пажњу и из начелних и из историјских разлога: са становишта повести престоног украса у ужем смислу, важни су и програмски склоп и усредсређеност аутора на намену доњег места и иконографију цркве, са

⁷ За престони украс доњег места у Крушедолу v. Радујко, *Ејискојски ѡрестіо у срїским земљама од IX до XVIII века*, s. v. Крушедол.

⁸ *Ibid.*, s. v. Пећка патријаршија.

⁹ За утицај функције сапрестоних ниша на седишта у Новом Хопову и Папраћи, у Хопову и на фриз попрсја изнад ниша cf. Радујко, *Ејискојски ѡрестіо у срїским земљама од IX до XVIII века*, s. v.

¹⁰ *Ibid.*



Сл. 3. Манастир Ораховица, олтарска айсида са нишама сареситоља, њопег са југозапада

Fig. 3. Orahovica Monastery, altar apse with the synthronon niches, view from the southwest

Независно од тога да ли су ктитори рачунали на митрополитове суфрагане или на јеромонахе из самог манастира, ораховички синтронон не спада ни по броју ни по размерама седишта у ред најразвијених. Нише су у односу на под подигнуте за висину потколенице (29 cm), с тим што је подножје средње нише, из хијерархијских разлога, нешто уздигнутије (39 cm). Из истих разлога горње место је мало дубље (42 cm) од седишта саслужитеља (38 cm). У погледу замисли, између средње и бочних ниша, међутим, нема разлике: у основи полукружне, све су засведене полукалотом, приближно су истих размера (80 x 130) и све по полукружном ободу имају оквир, добијен упуштањем равни у зидно ткиво и преломљен у оси нише.

Сапрестоље у олтару Ораховице, мада ни по броју ниша ни по њиховим размерама не спада у ред најмаркантнијих (Папраћа, Ново Хопово – оба храма с горњим местом и шест ниша – и Света Тројица Пљеваљска), може се по програму и изгледу поредити с развијенијим делима своје врсте у српској уметности доба турске власти. Истоветно постројење, претходном раздобљу скоро непознато, подижу углавном амбициознији ктитори (Крушедол, Никоље, Тројица Пљеваљска, Папраћа, Ново Хопово). Горње место и две нише за саслужитеље имају још Крушедол и Никоље. Чињеница да горње место из Светог Николе Младог висином не премашује сапрестоне нише, како

је у Крушедолу и Папраћи, сврстава решење из Ораховице у исти круг са Никољем и Новим Хоповом.²³

Данас се у цркви Светог Николе Младог на уобичајеном месту, тачније између југозападнoг поткуполног ступца и јужног зида, налази владичански сто са постољем, балдахинoм и иконом Христа Пантократора, израђен од дрвета у духу барoкних схватања (сл. 4).²⁴ Седиште је у манастир донето пре око век и по из парохијске цркве у месту Ораховица.²⁵ Зна се, међутим, да је Ораховица доње место имала и средином XVIII века. Инвентар из 1758. године сведочи да је и оно било дрвено и резбарено, уз то да је тада било ново и постављено уз „трећи ступац“.²⁶ Све чиме располажемо говори да аутор инвентара под синтагмом „трећи ступац“ подразумева пилон у југозападном углу простора под куполом. У српским црквама архијерејски трон на овом месту стоји у средњем веку, у доба турске власти, као и у XVIII²⁷ и XIX столећу. Још опипљивије упориште за предложену идентификацију „трећег ступца“ пружа тематика живописа југозападнoг пилона: од три круга тема, колико чини украс, садржина два тематска блока може се, кад је реч о месту у ансамблу, објаснити искључиво функцијом архијерејског трона. Неизбежно, другим речима, звучи закључак да је Ораховица доње место имала најкасније у доба осликавања. Чињеница да су се „престоне теме“, сем на источној, нашле и на југозападнoј и западнoј страни осмостраног ступца говори,²⁸ уз то, да је седиште пожешког митрополита било смештено напоредо са јужним зидом, у простор између пилона и зида (80 cm), па и да је, у односу на предњу страну ступца, било унеколико повучено према западном зиду западног травеја (сл. 5). Ако је судити по изостанку трагова уобичајених за употребу седишта на предњим странама носача куполе, рекло би се, најзад, да је у између пилона и зида стајао и престо из средине XVIII века.

Живопис из 1594. године покривао је ентеријер ораховичког храма у целини.²⁹ Не може се рећи да ли је у украсу олтарских ниша одјека нашла њихова литургијска функција: сачуван у траговима, бојени слој не укључује ни најмању подлогу за закључивање о тематизи.³⁰ Заузврат се живопис југозападнoг ступца очувао у целини (сл. 4). Визуално и програмски, сликарство „трећег ступца“ везује се за тематику три остала носача куполе.³¹

Најнижи сликани део у основи осмоугаоних стубаца чини трака испуњена меандром (источни пар пилона), односно окаченом завесом (западни пар), док горње зоне, бордуром подељене у два поја-

²³ За све наведене споменике cf. s. v. на страницама овог корпуса.

²⁴ Кучековић, *op. cit.*, 148.

²⁵ Грујић, *Сѣарине*, *op. cit.*, 54; Кучековић, *loc. cit.*

²⁶ ПМХ, ПСПЦ, МО, кут. 7/1, омот 75a.V. и Грујић, *loc. cit.*; Кучековић, *loc. cit.*

²⁷ За праксу из времена настанка извора, са истоветним закључком cf. Кучековић, *loc. cit.*

²⁸ V. infra.

²⁹ Основну представу о живопису југозападнoг ступца, са много празнина, пружају Грујић, *Сѣарине*, 33; Кашић, *op. cit.*, 172–178 и Кучековић, *op. cit.*, 119–135.

³⁰ Кучековић, *op. cit.*, 104, п. 458.

³¹ Грујић, *Сѣарине*, 27–33; Петковић, *Зидно сликарство на њогручју Пећке њаџријаришије 1557–1614*, Нови Сад 1965, 191–192; Кашић, *op. cit.*, 174; Кучековић, *op. cit.*, 121–126.



Сл. 4. Манасіір Ораховіца, архіјерејскі йрон из 1789. йогіне и „сіуб часні“, йіплед са североісіюка

Fig. 4. Orahovica Monastery, bishop's throne from 1789 and the 'pillar of honor', view from the northeast

са, покрива врежа уплетена у осмице, са попрсјима, по изузетку и фигурама светитеља у проширењима, цветним розетама на пресецима вреже и пупољцима и лишћем о њеним боковима и врховима изданака.³² У јединствену целину декорација је повезана само у првој зони, резервисаној за по један лик уписан у медаљон, док је украс другог појаса на источном и западном пару пилона одељен и формално и тематски. Ступце уз иконостас покривају готово у целини две велике, идејно повезане теме: Лоза Јесејева (ј) и Лоза Немањина, допуњена приказима владара из куће Лазаревића и архиепископа Српске цркве (с), са по пет ликова на свакој страни, уоквирених врежом, док су попрсја са сликама појединачних светитеља на западном пару носача куполе уписана у медаљоне.³³ Одвојена бордуrom, прва зона добила је украс подређен, с једне стране, посредовању за спас људског рода, теми устаљеној у украсу прве зоне простора под куполом,³⁴ а са друге, намени западног пара стубаца: уз иконостас и на југозападном ступцу развијен је, тако, Апостолски деизис – у про-

³² *Ibid.*

³³ Грујић, *Старине*, 27–32; Кашић, *op. cit.*, 174–176; Кучековић, *op. cit.*, 121 sq, 125.

³⁴ Г. Бабић, *О живојисаном украсу олтарских йрејрада*, ЗЛУ 11 (1975) 3–41, нарочито 9–13.

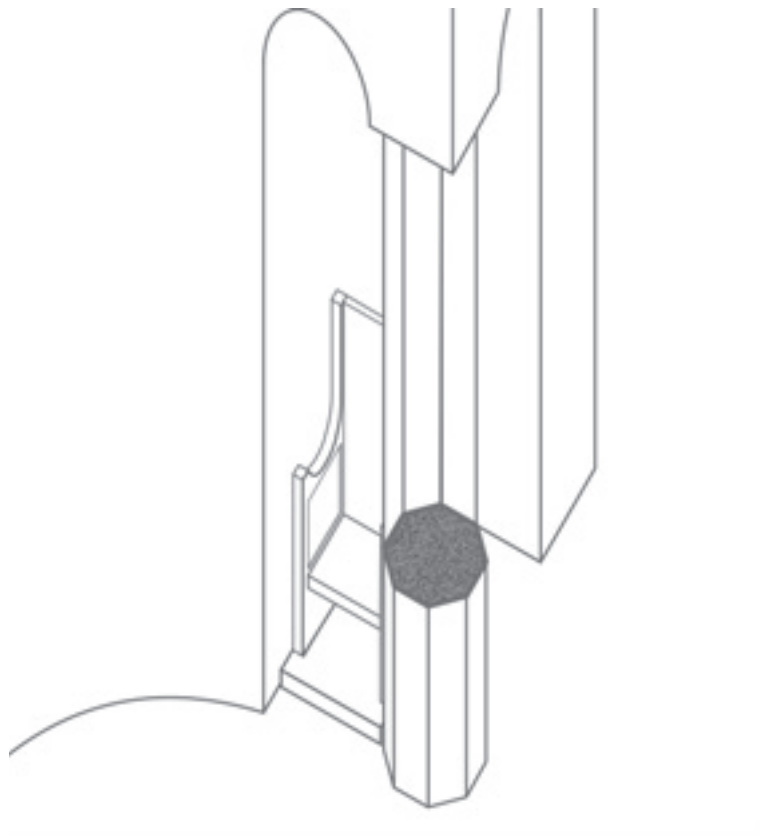

Сл. 5. Манасіір Ораховіца, изворни йоложај архіјерејскі йрона, идеална реконструкціја

Fig. 5. Orahovica Monastery, original position of the bishop's throne, ideal reconstruction

ширеном виду, са окосницом на јужном пару пилона – док је прва зона северозападног носача куполе понела попрсја словенских анахорета Балкана.³⁵ За нас је, разуме се, најважније да је састављач престолу тематику уклопио у програм јужног пара стубаца, и – што је у целинама без нарочитог програмског захтева незамисливо – окосницу теме (попрсје Христа), столећима и код нас и у другим земљама православног света истицаном искључиво уз иконостас, са југоисточног пиластра пренео у украс „стуба часног“. Сем несвакидашњег раздвајања протагониста Деизиса, програм уз доње место пожешких владика у храму Светог Николе Младог одликује и сразмерно обимна тематика: уз попрсје Христа са „стуба часног“ и остатка Апостолског деизиса са наспрамног, југоисточног стуба, обухватао је остали живопис првог појаса југозападног пилона и безмало половину тематике у вишој зони ступца (сл. 6 и 7).

Премештањем Христа на источну страну југозападног ступца, аутор је само следио стару праксу везану за место догматске окоснице у склопу престолног програма. На средњој страници пилона нашао се медаљон с попрсјем Христа зреле доби – И(СΟΥ)С Х(РИСТО)С и Ө ӨН – између двојице арханђела,³⁶ Урила – У – (лево) и једног од тројице са именом на с – С –, Селафила, Са-

³⁵ Грујић, *Старине*, 27–33; Кашић, *op. cit.*, 176; Кучековић, *op. cit.*, 121–126.

³⁶ Кучековић, *op. cit.*, 125. Супротно начелу кога се држимо у навођењу натписа уз Христа, Богородицу и Јована Претечу, натписе уз апостоле и свете и оштећена места нећемо разрешавати. Разлог за одступање од већ примењеног начела оправдава то што исписивач често користи влашке облике имена. Реконструкцију, другим речима, препуштамо познаваоцима влашке писмености XVI века.



Сл. 6. Манастир Ораховица, живопис јуџозаједној сѣујца са ѿемама везаним за архијерејски ѿрон
Fig. 6. Orahovica Monastery, frescoes on the southwestern column with subjects associated with the bishop's throne

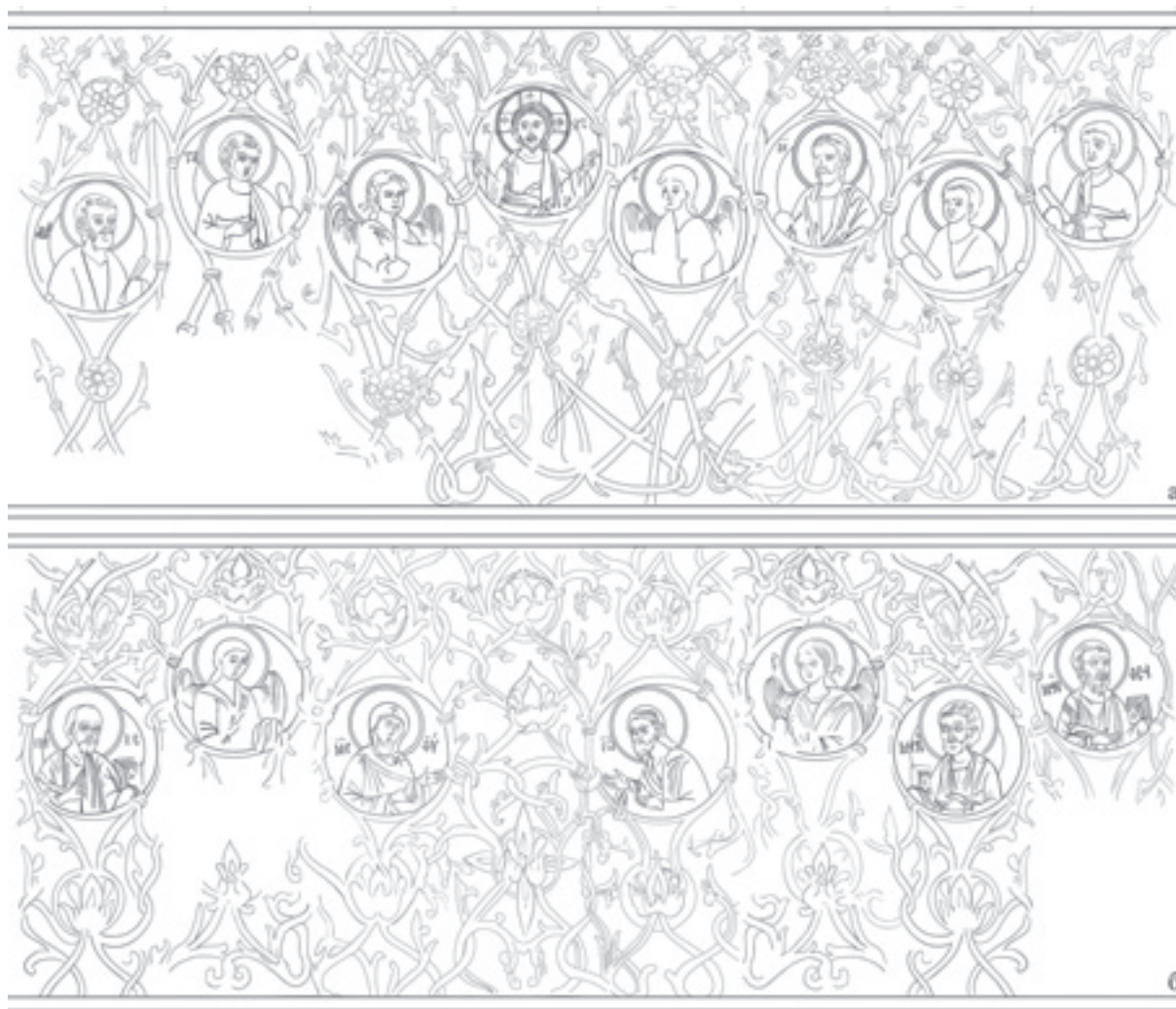

Сл. 7. Манасџиџр Ораховиџа, Аџосџиољски деизис, џрџа зона јуџозаџаџној и јуџоисџиољној сџуба:
 а) јуџозаџаџни сџубаџ, б) јуџоисџиољни сџубаџ
 Fig. 7. Orahovica Monastery, Apostolic Deisis, first zone of the southern pair of pillars:
 а) southeastern column, б) southwestern column

муила и Сихаила³⁷ (десно). Одевен у хитон и химатион, Христос је приказан en face са рукама раширеним у благослов какав архиџереј чини подељујуџи „Мир сви-ма“ (сл. 6, 7а и 8), док су арханџели окренути Господу и са покривеним рукама склопљеним у гест молитве (сл. 6, 7а и 8). Упркос чињеници да Христос није насликан у облиџу Пантократора, тематика медаљона са источне половине јуџозаџаџног ступџа заправо је средишњи мотив Деизиса, чији је непосредни наставак изложен на наспрамном ступџу, уз иконостас. На бочним западним странама јуџоисџиољног носача куполе приказана су, наиме, попрсја Богородице – МН(ТНР) Φ(Ϟ)Υ – и Јована Претече³⁸ – ΙΘ(ΑΝ) – и они окренути средини, побожног држања и са рукама пруженим у гест молитве, како их и иначе видимо у приказима Деизиса (сл. 7б, 9 и 10). У жељи да потврди припадност решења широј целини и отклони сумњу у погледу идејног и композиционог средишта замисли, сликар је западну страну ступџа, ону наспрам Христа, у целини покрио врежом испрплетеном изданџима лозе која се свија око медаљона са ликовима Богомајке и Претече. И најугледније посреднике за спас људског рода следе арханџели, Миха-

ило – Μ – Христову мајку и Гаврило – Γ – Крститеља, а представнике небеских сила, према пракси типичној за Апостолски чин, велики Христови ученици.³⁹ Иако је средишњи мотив Деизиса измештен на „стуб часни“, низ апостола започиње уз иконостас попрсјима првоапостола (сл. 7б и 10), Петра (иза Претече) и Павла (иза Богородице).⁴⁰ На крају овог низа, на источној страници, нашао се јеванџелиста Матеј. Јеванџелисти се потом нижу на северном ступџу уз иконостас, где су Јован, Марко и Лука, а иза њих, апостоли, Андреј, Симон, Вартоломеј, Јаков и Филип.⁴¹ Будући да прву зону североисточног носача куполе испуњавају ликови балканских пустиножитаља,⁴² с источне стране, и монаха истока, са западне стране, низ ученика Исуса Христа из реда два-

³⁹ Уочавају их, но без података о натписима, Груџић, *loc. cit.* и Кучековић, *loc. cit.*

⁴⁰ Груџић, *Сџарине*, *loc. cit.* и Кучековић, *loc. cit.* (код оба аутора исто, без података о натписима и без помена апостола Петра).

⁴¹ Груџић, *Сџарине*, *loc. cit.* и Кучековић, *loc. cit.*

⁴² Груџић, *Сџарине*, 33; Кашић, *op. cit.*, 176; Кучековић, *op. cit.*, 124. У литератури је апостол означен скраћено, словима ΒΑ, препознат као Варнава (Груџић, *Сџарине*, 31; Кучековић, *op. cit.*, 123), али се то, због места које ово попрсје заузима у целини (у групи најугледнијих), не чини вероватним. Много се изгледнијим чини да се Варнава, будући један од малих Христових ученика, нашао на јуџозаџаџном ступџу, међу још неколико апостола из реда седамдесеторице (v. infra).

³⁷ О именима арханџела cf. R. Roques, *Introduction*, in: Denys l'Aréopagite, *La hiérarchie ecclésiastique*, Paris 1958, 225, s. v.

³⁸ За помен представа Богородице и Јована Претече cf. Груџић, *Сџарине*, 33; Петковић, *op. cit.*, 191–192; Кучековић, *op. cit.*, 124.



Сл. 8. Манастир Ораховица, Христос између арханђела,
Ајосиолски деизис, прва зона југозајадној сџуба
Fig. 8. Orahovica Monastery, Christ flanked by archangels,
Apostolic Deisis, first zone of the southwestern pillar

наесторице завршава се на југозападном ступцу, где је на северозападној страни приказан апостол Тома – Φ – (сл. 6, 7а и 11а). Решен да створи тематски заокружену целину, аутор је четири преостала поља на овом пилону попунио ликовима малих Христових ученика, тј. апостола из реда седамдесеторице, па уз анђела на ζ (испред Томе!) стоји апостол Варнава – BAP – (сл. 6, 7а и 11б),⁴³ уз арханђела Урила апостол Тадеј – TA – (сл. 6, 7а и 11в),⁴⁴ на југозападној страници апостол Андроник – ANDP – (сл. 6, 7а и 11г),⁴⁵ а на западној апостол Тит – TH – (сл. 6, 7а и 11д).⁴⁶ Име апостола Андроника, исписано иза главе, истрвено је готово у целини, али се уз помоћ остатака слова и отисака њихових контура на тамносивој, више но плавој позадини са сигурношћу реконструише (сл. 12).⁴⁷

Ослањајући се на програмску праксу трију првих четвртина XIII века, српски сликари XVI и XVII столећа хорове апостола у средишњем делу предолтарског простора истичу у Тројици Пљеваљској, Хопову и Озрену.⁴⁸ Сликари манастира Свете Тројице прибегао је такође форми Апостолског чина и, као

⁴³ За другачију идентификацију у старијој литератури в. претходну напомену. Црте типичне за представе апостола Вартоломеја и Варнаве нису најбоља подлога за пресуђивање у овом случају јер је непознати ораховички сликар оба Христова ученика, у складу са устаљеном праксом, приказао на сличан начин, тачније, без видљивих разлика, као младе људе, кратке, црне косе и кратке, црне браде. За сажет приказ иконографије апостола Варнаве у уметности православног света, са одговарајућом литературом, cf. *Варнава*, in: *Православная энциклопедия* Т. 6, 641–646 (ел. форма), *Иконография* (Э. В. Шевченко).

⁴⁴ Десни крак водоравне пречке у првом слову скраћенице отпао је, но то, будући да се вертикални троугласти украс на његовом крају сачувао у целини, није препрека да се на почетку скраћенице препозна слово т. Тадеј је сасвим млад човек, без браде, каквим се приказује од ранохришћанских времена. За последњи свод о иконографији апостола Тадеја cf. *Иуда*, in: *Православная энциклопедия* Т. 28, 380–389 (ел. форма), *Иконография* (Э. В. Шевченко).

⁴⁵ Андроник је релативно млад, пре човек средњих година, кратке косе и сразмерно кратке браде, померене уз обод лица. На сличан начин описују га и сликарски приручници (cf. М. Медич, *Сїари сїкарскї љїручнїци II*, Београд 2002, 175, 213, 381, 507), али ипак другачије („млад, с кратком, ретком брадом“). Разлоге за одступање у облику браде треба тражити у пракси које се држао сликар. Укратко о томе у чланку *Андроник*, in: *Православная энциклопедия* (ел. форма), *Иконография* (Э. В. Шевченко). На практично исти начин Андроника је, у друштву сарадника Јуније, у XV веку, приказао илустратор грчко-грузијског рукописа (РНБ. О.І.58. Л. 114 г.). Cf. *Иунија*, *Православная энциклопедия* Т. 28, 569–571 (ел. форма) и пратећа сл. (О. В. Л.).

⁴⁶ Тит је у Ораховици млад човек, кратке косе, округла лица и сасвим кратке браде. Препорука у сликарским приручницима и за њега је нешто другачија: „млад без браде“. Сликари се, дакако, држао предања које је познавао из праксе. На сличан начин, као млад човек, кратке косе и кратке браде, Андроник је крајем XVI, односно почетком XVII века приказан у Строгановском иконописном лицевом подлинику и на минејној икони у Црквено-археолошком кабинету Московске духовне академије, а неколико деценија касније, истина са дужом, но још увек сразмерно кратком брадом у параклису Светог Николе и Пећкој патријаршији, на сва три примера и у одећи архијереја. Упркос последњем податку, извори решења оствареног у Ораховици леже у ослањању сликара на новозаветна казивања која га помињу као младог сарадника апостола Павла. Слављен као епископ Гортине на Криту, Тит је неретко приказиван као строг старац аскетског изгледа, средње или сасвим дуге, танке браде.

⁴⁷ Предложена идентификација сагласна је и са иконографском апостола Андроника (cf. п. 45 supra).

⁴⁸ За податке о наведеним решењима са литературом о представама апостола и Деизиса в. Радујко, *Епископски љрестїо у срїпскїм земљама од IX до XVIII века*, s. v. Тројица Пљеваљска, Хопово и Озрен.



Сл. 9. Манастир Ораховица, Бојородица и Јован Прејечца, *Ајосїолскї деизис*, љрва зона јуїосїїоної сїуба
Fig. 9. Orahovica Monastery, the Virgin and St. John the Forerunner, Apostolic Deisis, first zone of the southeastern pillar

живописац Ораховице, настојао да целину прилагоди функцији доњег места. У погледу склопа, по обиму и начину прилагођавања устаљене тематике намени места, пример из Ораховице остаје усамљен. Необично и само по себи, јер појава попрсног Апостолског чина у зони фигура нема у српској уметности аналогију,⁴⁹ ораховичко решење привлачи пажњу утолико више што се сликар одлучио да средишњи мотив језгра Деизиса из простора олтарске преграде – мимо добро познате праксе – измести у простор доњег места. Ослањао се, изгледа, на праксу устаљену у осмишљавању украса везаног за архијерејски трон, према којој се Христос уз иконостас визуелно укљу-

⁴⁹ T. Velmans, *L'image de la Déisis dans les églises de Géorgie et dans celles d'autres régions du monde byzantin. Première partie – l'abside*, CA 29 (1980–1981) 47–102; *Déisis*, in: Lcl I, ed. E. Kirschbaum, Rom–Freiburg–Basel–Wien 1968, 494–499 (Th. von. Bogayay); A. Cutler, *Under the sign of the Deësis. On the question of representativeness in medieval art and literature*, DOP 41 (1987) 145–154. О Апостолском деизису у српској уметности поствизантијског раздобља cf. и С. Пеич, *Фреско-икони от поствизантијскїя период в Сърбия*, Изкуство 33–34 (София 1996) 46–47 (са литературом).



Сл. 10. Манастир Ораховица, Мајини Божија, арханђео Гаврило и апостол Павле, Апостолски деизис, прва зона југоисточне стубе

Fig. 10. Orahovica Monastery, the Virgin, Archangel Gabriel and St. Paul the Apostle, Apostolic Deisis, first zone of the southeastern pillar

чује у програм са западног ступца,⁵⁰ само што је, попут живописца Грачанице, Светих апостола у Расу, главне цркве и нартекса Пећке патријаршије (s. v.), повезивање кроз простор ојачао композиционим нитима. Пажњу за себе заслужује чињеница да се није задовољио новим размештајем детаља у простору, већ да је Христов лик и иконографски прилагодио намени места. Супротно устаљеном изгледу Деизиса, где Христа, обично Пантократора Праведног судију или Пантократора и Праведног судију, видимо са кодексом и са руком у благослову уз тело,⁵¹ сликар Светог Николе Младог илустровао је тренутак кад епископ

⁵⁰ Повезивању тематике живописа и престола одељених простором враћали смо се у више наврата и у текстовима посвећеним трону. Cf. M. Radujko, *„Архιερατικός θρόνος“ des évêques de Moravica et la peinture de Saint-Achille à Arilje*, CA 49 (2001) 166–168; idem, *„Престіо светиої Симеона“*, Зограф 28 (2000–2001) 71–82; idem, *Епископски престіо*, 277–284; idem, *Инсиїнија, рийуал и слика у служби оличавања власіи*, потпоглавље *Лийуріјско седишће и сликани йроірам рийуалној йросійора: модели инйеракције* (са ширим освртом на појаву) и одреднице Ариље, Грачаница и Пећка патријаршија на страницама овог корпуса.

⁵¹ Cf. Radujko, *Епископски престіо у српским земљама од IX до XVIII века*, s. v. Пећка патријаршија, Троица Пљеваљска или Хопово.

подељује „Мир свима“. Широки круг аналогја за ово решење пружа иконографија горњег места.⁵² Не треба, и поред тога, сумњати у то да је његов аутор у виду имао функцију архијерејског трона: у приликама кад не предводи богослужење, епископ „Мир свима“ подељује са седишта у средини храма.⁵³

Проширивање основне иконографске формуле посредовања за спас људског рода Апостолским чином има за предмет молитву цркве пред Христом. Склоп добијен укључивањем главног мотива Деизиса у програм доњег места и прилагођавањем Христа функцији трона спада у ред најсложенијих решења у сликаној опреми доњег места на нашем тлу. У подлози склопа препознаје се више слојева. Засновано на добро познатом месту у Откровењу Јовановом (Јн. 4, 2–4) и на иконографији апсидалног украса црква позне антике и раног средњег века,⁵⁴ истицање Христа окруженог апостолима уз престо црквеног поглавара подсећа на она места из списка теолога у којима се црква представља као слика есхатолошке заједнице;⁵⁵ тема Деизиса указује на настојање да се учење према коме је Христос трајни председавајући у цркви повеже са улогом Сина Божијег у посредовању за спасење, а држање и гест руку другог лица Свете Троице да се један тренутак у литургији стави у службу подсећања на повезаност епископске службе са улогом Христових ученика у цркви.⁵⁶ Возгласом „Мир свима“, током кога архијереј (овде Христос) благосиља, отпочиње читање Апостола, у оквиру њега и сећање на мисију и рад Христових ученика на ширењу његовог учења и на оснивању цркве.⁵⁷

Ређајући медаљоне са попрсјима Христових ученика око пилона, аутор је и нехотице актуализовао старо еклисијално схватање према коме су апостоли стубови цркве.⁵⁸ Размештај и избор Христових ученика из Деизиса могао би бити предмет засебне анализе. Овде је довољно опазити да је у програму прве зоне стуба везаног за трон – од источног пара пилона различитог већ стога што укључује медаљоне малих апостола – остварена нарочита целина. Избор апостола из реда дванаесторице не побуђује већу пажњу: будући један од млађих, апостол Тома се и иначе слика на крају хора. У очи једино пада да Тома у односу

⁵² Cf. одговарајућа места у одредницама Пива, Крушедол, Папраћа и Тронуша у корпусу посвећеном епископском престолу у српским земљама: Радујко, *Инсиїнија, рийуал и слика у служби оличавања власіи*.

⁵³ А. П. Голубцев, *Соборные чиновники и особенности служббы по нимъ*, Москва 1907, 231–242; Радујко, *Епископски престіо*, 99–103.

⁵⁴ О програмском повезивању Христа међу апостолима и епископског престола cf., примера ради, Th. Mathews, *The clash of gods. A reinterpretation of early Christian art*, Princeton, NJ 1995, 92–114 (са литературом, уз полемички осврт на ранија тумачења тог програмског односа).

⁵⁵ *Ibid.*

⁵⁶ Радујко, *Епископски престіо*, 213–220; idem, *Инсиїнија, рийуал и слика у служби оличавања власіи*, потпоглавље *Прејемник апостіола*.

⁵⁷ Архиепископ Вениамин, *Новая скрижаль или объяснение о церкви, о литургии и о всех службах и утварях церковных I–II*, Москва 1992, 175; Голубцев, *loc. cit.*

⁵⁸ Посреди је топос утемељен на одређеним местима новозаветног канона. Cf., примера ради, *Посланицу апостола Павла Галатима* (Гал. 2, 9).



Сл. 11а. Манасѣиѣр Ораховиѣа, айосѣиол Варнаѣа
Fig. 11a. Orahovica Monastery, Barnabas the Apostle

на Христа стоји даље но Варнаѣа, један од седамдесеториѣе. Објашњење се, будући да грађа прегледана за ову прилику не нуди ништа одређеније, може тражити у раним изворима, који Варнаѣу, уз Петра, Јована и Јакова, називају „стубом“ цркѣе и помињу га чешће но већину из реда дванаесториѣе.⁵⁹ Да се аутор при избору малих Христових ученика ослањао на њихов углед у ранохришћанској заједници, казује и то што је апостол Тадеј заузео место на почетку јужног дела хора, до арханђела Урила: издвојен већ код Јевсевија Памфиле, он се слави због мисије у Месопотамији и Палестни, нарочито због обраћања цара Едесе, Авгара, уз то и као оснивач и први епископ неколико цркаѣа.⁶⁰ Насликан непосредно уз трон, Тадеј је – то се с обзиром на замисао целине чини извесним – уживао нарочиту наклоност пожешког митрополита.⁶¹ Неспоран углед међу хришћанима апостолских времена уживају и остала двојиѣа малих Христових ученика, али је извесно да у њиховом избору нису пресуђивали рани извори. У основи појаве Тита и Андроника уз ораховичко доње место стоји – то се чини по

⁵⁹ За податке о новозаветним поменима, делатности и култу апостола Варнаѣе cf. ВHG, N 204, 225, 226, 226d, 226e, 226 f., 2057; H. Delehaye, *Saints de Chypre*, AB 26 (1907) 161–302, нарочито 166–167.

⁶⁰ Литература је обимна. Cf., примера ради, *A dictionary of Christ and the Gospels*, ed. J. Hastings, New York 1906, 725–726 (*Thaddaeus*) и M. van Esbroeck, *L'apôtre Thaddée et le roi Sanatruk*, in: *Atti del II Simposio Internazionale „Armenia-Assiria“*, ed. M. Nordio, B. L. Zekiyan, Padova 1988, 83–106.

⁶¹ Cf. *infra*. На тај закључак наводи и чињениѣа да се за остварено решење не може наћи оправдање у култу апостола Тадеја на простору Пећке патријаршије.

свему чиме данас располажемо – сасвим одређен цркѣено-политички програм. Ослоњено на уходани инструментаријум доказивања апостолских корена хришћанства код Словена, односно код Срба, њихово укључивање у целину везану за трон може се разумети једино као плод усредсређености на актуалне потребе Српске цркѣе и Пожешке митрополије.

У прилог првој од ових тврдњи иде, пре свега, чињениѣа да апостол Тит и апостол Андроник припадају кругу Христових ученика чија се делатност везује за Балкан. Према сведочењу посланице Тимотију (4, 10), ученик апостола Павла, Тит, донео је Христову реч у Далмацију.⁶² Неколики стари цркѣвени писци преносе предање да је Тит био први епископ цркѣе у Далмацији.⁶³ Евсевије Памфила у својој историји цркѣе пише да је Павле послао Крискента у Галатију, а Тита у Далмацију ради тога да онај управља оном провинцијом, а овај овом.⁶⁴ О Титовој проповеди у Далмацији говоре и блажени Јероним и Симеон Метафраст.⁶⁵ Ово предање одржало се до дубоко у нови век. Помиње га и епископ Симеон Кончаревић.⁶⁶ За нас је нарочито важно да је тежиште са административне области временом пренето на народ, па и на седиште цркѣе, због чега летописци, међу њима и они из времена настанка Ораховиѣе, говоре да су Срби хришћанство примили од Тита.⁶⁷ У летопису преписаном у XVII веку за цркѣу апостола Петра и Павла у Расу каже се, у складу с тим предањем, да је ПОСРЕДЊ РАБА и да ју је СЪЗДАЉ ТИТ АПОСТОЉ.⁶⁸ Предање засновано на казивању Новог завета није остало без одјека ни у уметности. У наосу манастира Мораче (између 1566. и 1570), који је могао бити један од расадника уобличавања традиције ове врсте, апостол Тит насликан је непосредно уз ктитора.⁶⁹

Насупрот раном постању сведочанстаѣа која говоре о раду апостола Тита у „Далмацији“, делатност светог Андроника, такође ученика апостола Павла, везана је за области доцније настањене Словенима, у доброј мери Србима, сразмерно касно, не пре IV века.⁷⁰ По свему што се зна, до тога је дошло случајно,

⁶² Е. Н. Милаш, *Православна Далмација. Историјски ѡрепег*, Београд 1989, 64–66.

⁶³ *Ibid.*, 66–72.

⁶⁴ Eusèbe de Césarée, *Histoire ecclésiastique*, Paris 1943, 102.

⁶⁵ E. Hieronimus Stridentis, *De Viris Illustribus*, PL XXIII, ed. J. P. Migne, Parisi 1884, 722.

⁶⁶ Милаш, *op. cit.*, 65, п. 3.

⁶⁷ И. Рувараѣ, *Рашки епископи и мѣтѣрополиїи*, Глас СКА 62 (1901) 1–2.

⁶⁸ Љ. Стојановић, *Сѣари српски родослови и леѣиописи*, Сремски Карловци 1927, 46, 53, 194.

⁶⁹ Б. Тодић, *Српски архиепископи на фрескама XVII века у Морачи. Ко су и зашто су наслициани*, in: *Манасѣиѣр Морача*, ed. Б. Тодић, Д. Поповић, Београд 2006, 96–98 и п. 16.

⁷⁰ За осврт на околности под којима је Андроник укључен у листу поглаѣара Панонске цркѣе cf. Ж. Зелер, *Почеѣи хришћансѣиѣа на Балкану*, trans. К. Никчевић, Подгориѣа 2005, 54–66, нарочито 54–59 (са одабраном литературом). F. Dvornik, *Les légendes de Constantin et de Méthode vues de Byzance*, Prague 1933, 250 sq; idem, *The idea of apostolicity in Byzantium and the legend of the apostle Andrew*, Cambridge, MA 1958, 46–48 и п. 42. У веродостојност предања посумњао је и одбацио га и хрватски цркѣвени историчар Светозар Ритиг, S. Ritig, *Martyrologij srijemsko-pannonске metropolije*, Bogoslovska smotra 2/2 (1911) 113–126, 353–371. За целовит поглед на хагиографске податке о светом Андронику cf. Acta SS. Maii. T. 4. P.



Сл. 11б. Манасѿир Ораховица, айосѿол Тома
Fig. 11b. Orahovica Monastery, Thomas the Apostle



Сл. 11в. Манасѿир Ораховица, айосѿол Титѿ
Fig. 11c. Orahovica Monastery, Titus the Apostle

омашком преписивача Ускршње хронике епископа Доротеја (IV век), који је, у листи седамдесеторице апостола, уместо Σλαβίας, за подручје Андрониковог деловања употребио назив Παννονίας.⁷¹ Мада све до у нови век није имала утицаја на писце житија светог,⁷² та омашка постала је део предања: Панонска црква, славна већ због епископа Иринеја, погубљеног 304. године у главном граду провинције, Сирмијуму,⁷³ добила је апостола-утемељитеља (од 59); епископија (од 880. архиепископија)⁷⁴ створена за Словене, могла је поткрај IX столећа бити описана као прејемница цр-

кве из доба Христових ученика, а панонски и моравски владика Методије (869/70–885. године) као наследник престола апостола Андроника.⁷⁵ Полазећи од поменутог предања, Житије светог Методија (недуго после 885. године) наводи да је блатенски кнез Коцељ у писму поглавара Римске цркве молио папу Хадријана II да хиротонише Методија и постави га за архијереја „на катедру Светог Андроника“.⁷⁶ Нешто више од два века по настанку Методијевог житија идеја о прејемству позноантичких и раносредњовековних црквених организација на тлу Паноније прерасла је у програм са још далекосежним очекивањима. Сем предања према коме црква у Панонији сеже коренима до у доба апостола, у његовом темељу нашла се потреба да се христијанизација Словена веже за време Христових ученика. Повест временних лет (почетак XII века) назива, с тим у складу, епископа Паноније Методија „настольником Андрониковым“ и додаје: „словенску језыку учитель Андроник апостол, ибо ходил в Моравы“.⁷⁷

Проницање у прилике у којима је уобличено решење из наоса Ораховице захтева шири осврт.⁷⁸

4; Сергей (Спаский), *Полный месяцеслов Востока III*, Москва 1997, 80–81; *Andronic*, in: *Dictionnaire d'histoire et de géographie ecclésiastiques II*, ed. A. Baudrillart, Paris 1914 (надаље: DHGE), col. 1773–1774 (L. Clugnet). За српски превод в. Ј. Поповић, *Житија светијх за мај*, Београд 1974, 17. мај и 30. мај. О месту светог Андроника и црквеној „повести“ Сирмијума в. и Р. Поповић, *Хришћанство на њилу источној Илирика пре досељења Словена*, Београд 2004, 49; Б. Стојковски, *О айосѿолском ѿреклеу епископије Сирмијума*, Споменаца Историјског архива Срем 10 (Сремска Митровица 2011) 55–64 нарочито 59 sq; А. Смирнов-Бркић, *Писани извори о Св. Иринеју Сирмијском у контексту најстарије црквене организације Срема*, in: *Средњовековна насеља на њилу Војводине. Историјски процеси и догађаји*, ed. Ђ. Харди, Сремска Митровица 2013, 75–76.

⁷¹ Зелер, *loc. cit.*

⁷² За одјеке наведене омашке у боландистичком житију светог Андроника cf. Б. Стојковски, *Историјски контекст Методијеве стијхире Светом Димитрију*, Наука и савремени универзитет 1 (Ниш 2012) 849–851; idem, *Боландистичко житије светијх Андроника*, *Култура полиса* 13–14 (Нови Сад 2010) 68.

⁷³ Р. Поповић, *loc. cit.*; Смирнов-Бркић, *loc. cit.*

⁷⁴ О рангу цркве на чијем је челу стајао Методије и његовим титулама епископ и архиепископ cf. П. Коматина, *Црквена ѿлиѿиѿика Византије од краја иконоборсѿива до смрти цара Василија I*, Београд 2014, 335, п. 14.

⁷⁵ *Ibid.*, 74–76; К. Филипец, *Donja Panonija od 9. do 11. stoljeća*, Sarajevo 2015, 298–303.

⁷⁶ К. Охридски, К. Преславски и непознати писац, *Ђурило и Методије. Житија, службе, канони, ѿхвале*, ed. Ђ. Трифуновић, Београд 1964, 161.

⁷⁷ *Повест временных лет*, ed. et trans. Д. С. Лихачева, О. В. Творогова, Санкт-Петербург 2012, 22.

⁷⁸ Прилику за шире излагање о овој теми пружиће рад на прилозима посвећеним одјецима канонских сведочења и предања о улози апостола Тита и Андроника и светог Ђурила Филозофа у христијанизацији Јужних Словена у фреско-сликарству обновљене Пећке патријаршије (у припреми).



Сл. 11д. Манастир Ораховица, айосџол Тажеј
Fig. 11d. Orahovica Monastery, Thaddaeus the Apostle



Сл. 11г. Манастир Ораховица, айосџол Андроник
Fig. 11e. Orahovica Monastery, Andronicus the Apostle

Овде је довољно напоменути да се укључивање Тита и Андроника у престоци програм подударно са ширим занимањем за предање о апостолским коренима хришћанства на тлу настањеном Јужним Словенима. Недуго пошто је Ораховица добила живопис, састављен је Живот светог Климента, тобоже спис Исихија (Hezehius), епископа Салоне с почетка V столећа (откривен у рукопису епископа из Модруше, а писан да би послужио као подлога за уздизање ауторитета цркве у Салони), у коме се чита: „Andronicus antiquus Christi discipulus qui fruit primus Sirmii in Pannonia episcopus“.⁷⁹ Зидно сликарство пружа, опет, доказ да је Српска црква на приказима Андроника градила схватање о прејемству мисије и цркве из доба Христових ученика и оних из доба просвећивања Јужних Словена. У фреско-украсу Мораче и Ђурђевих ступова надомак Будимље, нешто старијем од зидног сликарства Ораховице, свети Андроник слика се у међузони непосредно изнад светог Ђирила Филозофа, млађег од двојице солунске браће. Свети Ђирило је у оба храма приказан у склопу Служења литургије, у првом појасу олтарске апсиде.⁸⁰ Да би осигурао везу

два лика, аутор програма у Морачи морао је - јер у апсиди није било међузоне - да прибегне нарочитом програмском решењу,⁸¹ што додатно потврђује да су Андроник и Ђирило у другој половини XVI столећа сматрани за светитељски пар. Чињеница да састављачи програма у Морачи и Ђурђевим ступовима, супротно предању забележеном у Житију светог Методија и у Повести времених лет, не доводе у везу светог Андроника и светог Методија, говори о ослањању на бочну „редакцију“ повести мисије Свете браће међу Словенима и о сасвим одређеној тежњи аутора решења. Најопипљивији ослонац за ову оцену налазимо у Летпису попа Дукљанина (према новом датовању крај XIII / почетак XIV века).⁸² Према аутору *Gesta Regum Sclavorum*, Јужни Словени, хришћанизовани раније, примили су веру у неисквареном виду од брата светог Методија, Константина, у монашком образу Кирила. „Dum autem pergeret transiens per regnum regis Shetopelek“, сина краља Сатимира или Сарамира (Satimerus, Zsaramirus),⁸³ „vir Dei Constantinus coepit predicare regi evangelium Christi et fidem Sanctae Trinitatis, ad cuius praedicationem rex Shetopelek credidit Christo, et baptizatus est cum omni regno suo.“⁸⁴

⁷⁹ D. Farlati, *Illyrici Sacri VII. Ecclesia Diocletana, Antibaren-sis, Dyrrhachiensis et Sirmiensis*, Venetiis 1817, 449–481 (нарочито 468 sq). Чињеница да Јакопо Колети, настављач Фарлатијевог монументалног опуса, пише опширно о традицији према којој је сирмијумска црква сезала коренима до у апостолска времена, доказује да је предање било живо и у XVIII веку. За друге помене Андроника у својству апостола Паноније и епископа града Сирмијума cf. Стојковски, *О айосџолском њореклу*, 60–61.

⁸⁰ М. Радујко, *Катедрална намена и енџеријер Ђурђевих ступова. Доње мѣсто и сайресџоље*, in: *Ђурђеви ступови и Будимљанска епархија*, ed. Б. Тодић, М. Радујко, Беране–Београд

2011, 136–140. Cf., такође, одреднице Будимља и Морача у корпусу посвећеном епископском престолу у српским земљама: idem, *Инџијнија, рџиуал и слика у служби оличавања власџи*.

⁸¹ *Ibid.*

⁸² За ново датовање Летописа, управо поводом овог места, cf. *Gesta Regum Sclavorum* II, коментар Т. Живковић, Београд 2009, 124–125.

⁸³ *Ibid.*

⁸⁴ *Писци средњовековној латиније*, ed. Д. Синдик, Г. Томовић, Цетиње 1996, 71. За превод cf. *Летпис краља Дукљанина*,

Одјеци повести о Константиновој улози у крштењу и привођењу Јужних Словена правој вери, уткани у спис попа Дукљанина, прате се и на Западу и Истоку.⁸⁵ У тзв. другом Житију светог Наума каже се, што је за нас најважније, да су браћа Христовој вери учили род мезијски и далматински (ПРОХОДЕШТЕ И ОУЧЕШТЕ РОД МЪСЕСКЫ И ДАЛМАТИНСКЫН),⁸⁶ тј. Србе и Хрвате, док из казивања Солунске легенде произлази да је управо Константин био личност којој је Бог наредио да „крсти и да да закон“ Словенима из солунског залеђа (Бугарима).⁸⁷ Независно од извора на које се ослањао Дукљанин, култ светог Ђирила био је у доба настанка *Gesta* и живописања Мораче и Ђурђевих ступова подеснији за прилагођавање потребама јужних саплеменика словенског живља средње Европе. Будући да је свети Методије својим деловањем у улози поглавара цркве везан за „земљу“ Моравску и Панонију, његово истицање у склопу приповести о „јужнословенској мисији“ захтевало би додатна објашњења.⁸⁸ Програмско повезивање Андроника и Кирила у светитељски пар, сагледано у светлости свега изнетог о оба света, има за циљ прејемство⁸⁹ мисије, тј. прејемство апостолског деловања међу Словенима у доба Христових ученика и свете браће. Околност да писани извори, говорећи о Константину, помињу крштење и привођење Словена исправној вери, оправдава закључак да су се аутори ослањали на предање забележено у Повести временних лет, тј. на уверење да је Андроник „словенску језыку учитель“.⁹⁰ Разложно је у исто време веровати да су аутори и поручиоци програма у Морачи и Ђурђевим ступовима на уму имали и прејемство црквене организације: поп Дукљанин наводи да је Константин „ordinavit praesbiteros“,⁹¹ као што нема сумње да је Ђирило, одевен у службену

Београд 1988, 111: „Док је, путујући пролазио преко краљевине краља Светопелека, божији човјек Константин поче проповједати краљу Христово еванђеље и вјеру свете Тројице. На његово проповједање краљ Светопелек повјерује у Христа и би крштен са читавом својом краљевином.“

⁸⁵ О западним изворима *v. Gesta Regum Sclavorum* II, 127–128 (Т. Живковић). Аутор налази да је писац Летописа имао у виду Панонску легенду и два западна списка, Легенду о светој Људмили и извор на који се ослањао венецијански дужд Андрија Дандоло (око 1350). Источне изворе, без тежње да проблем обухвати у целини, јер то и није био циљ њеног рада, помиње Г. Јовановић, *Свети Ђирило и Методије – мисионари међу Словенима*, Култура 138 (Београд 2013) 17–18. Питајући се о узроцима издвајања Константина и његовог уздицања до улоге апостола Јужних Словена, И. Боба (*Moravia's history reconsidered. A reinterpretation of medieval sources*, The Hague 1971, нарочито странице 86–103) налази да је посредни утицај ране фазе деловања старијег од двојице учене солунске браће међу Словенима, најпре околност да је састављач глаголице предводио мисију цара Михаила.

⁸⁶ Ивановъ Й., *Български старини изъ Македония*, фототипно издание, ед. Б. Ангелов, Д. Ангелов, София 1970, 312; Јовановић, *loc. cit.*

⁸⁷ Ивановъ, *Български старини изъ Македония*, 285.

⁸⁸ О „јужнословенској мисији“ солунске браће *v.*, примера ради, Јовановић, *loc. cit.*

⁸⁹ Темељит осврт на апостолско прејемство дао је Ф. Дворник (*The idea of apostolicity*, *passim*). Теолошку потку прејемства у скорије време свестрано разматра Ј. Zizioulas, *L'être ecclésial*, Genève 1981, 136–170.

⁹⁰ *V. n.* 77.

⁹¹ *Писци средњовековној латиницијети*, 70. Право на хиротонију свештеника има само архијереј, из чега следи да у круг дела која Ђирилу приписују епископско достојанство треба убројати и спис попа Дукљанина.



Сл. 12. Манасѣир Ораховица, најѣиис уз аѣосѣола Андроника

Fig. 12. Orahovica Monastery, inscription accompanying Andronicus the Apostle

одећу епископа и придодат гласовитим архијерејима источне цркве, за живописце Мораче и Ђурђевих ступова био поглавар цркве.⁹² Статус првојерарха, у уметности уврежен још поткрај средњег века, даје му читав низ других сликара из доба туркократије.⁹³ У којој мери је мисао о прејемству цркава могла бити блиска сликарима и поручиоцима поменутих целина најодређеније, ипак, открива податак да преписивачи Кратког житија светог Ђирила, да би обезбедили предуслов за његово истицање у статусу поглавара цркве, приписују творцу првог словенског писма титулу епископа и архиепископа, чак архиепископа Римског: КУРІІА ААРХІЕП(НСКО)ПА или КУРІІА ФИЛСОФА АРХІЕП(НСКО)ПА РИМСКАГО.⁹⁴

Састављач програма фреско-украса у Ораховици морао је добро познавати идеје на којима су почивала решења из Мораче и Ђурђевих ступова.⁹⁵ У очима препада да је сâм полазио од ширег погледа на почетке хришћанства и црквених установа код Словена: спајајући апостола Далмације и Паноније у групу и, што је важније, одлучујући да изостави ликове Свете браће, он се задовољио да у темељ решења утка предање о ранохришћанским, апостолским коренима вере и црквене организације на словенској земљи.

Нема наговештаја да је аутор програма у наосу Ораховице имао за подлогу какав извор са здруженим култовима апостола Андроника и Тита. Више је раз-

⁹² О чину и функцији учесника композиције Служење литургије *cf.*, примера ради, Ch. Walter, *Art and ritual of the Byzantine church*, London 1982, 200–217 (са литературом).

⁹³ За представе светог Кирила *cf.* Архимандрит С. Кукијарис, *О ѣредсѣављању св. Кирила Филозофа као еѣискоѣа*, Зограф 28 (2000–2001) 49–53; М. Поповић *et. al.*, *Црква Светиої Николе у Сѣјаничењу*, Београд 2005, 146–148, 151–152 (Габелић, са литературом); Ц. Грозданов, *Свети Консѣанѣин – Кирил и свети Методиј во визанѣискојо сликарсѣиво од балканскиѣе земји*, *in: idem, Живоиисој на Охридскаѣа архиеѣискоѣија. Сѣѣуди*, Скопје 2007, 295–303.

⁹⁴ Ивановъ, *Български старини изъ Македония*, 284, *n.* 2.

⁹⁵ То произлази и из функционалног контекста и из тематске подударности или блискости три целине.

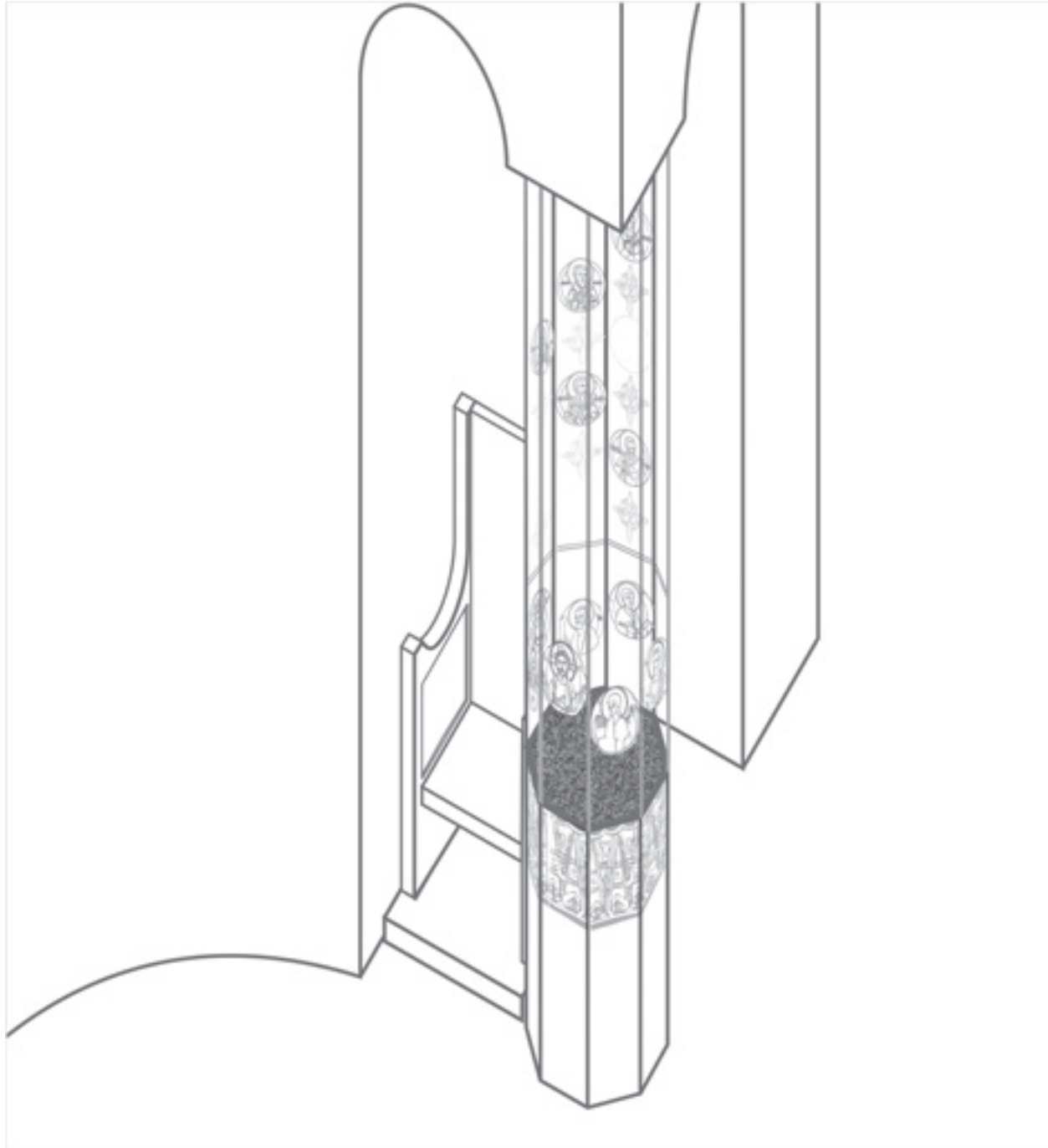

Сл. 13. Манасџир Ораховица, доње месџо и јуџозајадни сџубац са размешџајем живојиса у џростџору

Fig. 13. Orahovica Monastery, locus inferior (арџератџкџс џрџвџс) and the southwestern column with the spatial arrangement of frescoes

лога за мисао да је био надахнут ширим настојањима Пећке патријаршије. Притиснута оспоравањима из Цариграда и Охрида,⁹⁶ обновљена Српска црква трудила се да подвуче право на самосталност и у ту сврху оживљавала култове српских светих и посезала за другим темама које би потврдиле дубоке корене црквене организације на њеном тлу.⁹⁷ Програмске амбиције Пећке патријаршије живопис поткуполног простора у Ораховици потврђује својим добрим делом, и то у обиму који се ван Пећи данас ретко где

⁹⁶ ИСН III/2, 65–67 (Р. Самарџић).

⁹⁷ О одјецима идеологије обновљене Пећке патријаршије у уметности, истина у обрисима, јер систематичног евидентирања појава и њиховог продубљеног истраживања није било, сф. Петковић, *Зидно сликарсџиво*, 85; ИСН III/2, 370–371 (С. Петковић); В. Ј. Ђурић, С. Ђирковић, В. Кораћ, *Пећка џаџријаршија*, Београд 1990, 261–262.

може срести. Лоза Јесејева и Лоза српских владарских кућа и поглавара Српске цркве⁹⁸ уједно су слика повести спасења и одјек настојања да се српски владари и првојерарси представе као прејемници улоге коју су земаљски преци Исуса Христа играли у тој повести, док балкански пустињаци сведоче, с једне стране, да је обновљеној Патријаршији било стало да у истицању сопственог улога у историји светости српском синасару придружи култове светих с југоисточног обода својих граница, а с друге, да се словенски анахорети, насликани уз игумански сто,⁹⁹ настојатељима Орахо-

⁹⁸ Сф. дела наведена у претходној нап. и места назначена уз њих. V. такође Кашић, *op. cit.*, 174–178 и Кучековић, *op. cit.*, 126–135.

⁹⁹ Према Инвентару из 1758. године, „стари архијерејски трон“, уместо кога је поручено „ново“ седиште, премештен је и наслоњен уз „четврти“ стуб [ПМХ, ПСПЦ, МО, кут. 7/1, омот 75а. V. и Грујић, *op. cit.*, 54 (наведено према Кучековић, *op. cit.*, 148)],



Сл. 14. Манастир Ораховица, свети Јосиф,
јужна стубаница југозападног стуба
Fig. 14. Orahovica Monastery, St. Joseph,
southern side of the southwestern pillar

вице препоруче као узор. Укључивање Андроника и Тита у украс доњег места пожешких митрополита спада у ред најупечатљивијих израза речених тежњи обновљене Патријаршије. За разлику од средњег века, током ког се повезаност Жичке, односно Жичко-пећке архиепископије (од 1345. године Патријаршије) са раздобљем Христових ученика своди на „харизматско апостолство“, тј. на схватање да је Српска црква, иако установљена хиљаду и двеста година после Христа, захваљујући непрекинутом ланцу епископске хиротоније, прејемник апостолског служења, као и цркве Јерусалима или Рима,¹⁰⁰ после 1557. године место у црквено-политичком програму почиње да заузима и тежња да се нађу „историјски“ докази апостолских извора и непрекинутог трајања вере и црквене организације на нашем тлу.¹⁰¹ Спајање светих који оличавају

тј. уз северозападни стубац. Намера је, ван сваке сумње, била да „стари архијерејски трон“ служи као игуманско седиште. Да се игуманско место уз овај стубац налазило и пре 1594. године, сведочи украс његове прве зоне (v. supra).

¹⁰⁰ О пријему учења о апостоличности цркве из угла теологије и иконографије престола српских архијереја средњег века и доба владавине Турака cf. Радујко, *Епископски престо*, 266–270.

¹⁰¹ О настојањима наших писаца и инспиратора програмских решења да са црквом апостолских времена, у име Српске цркве, или неког њеног дела, успоставе „историјски“ континуитет укратко, притом и успут, v. Радујко, *Катедрална намена и епитеријер Ђурђевих стубова*, loc. cit.; idem, *Инсијнија, ритуал и слика*

две етапе „христијанизације“ на простору насељеном Јужним Словенима у близини сапрестоља Мораче и Ђурђевих ступова и истицање апостола Христове мисли на тлу Далмације и Паноније уз доње место Ораховице казују да су се аутори разматране епохе у потрази за „доказима“ ослањали на уходани механизам и тематске топосе, познате столећима уназад и на Истоку и на Западу.¹⁰² Читав низ цркава трудио се, на Западу од средине IV века, на Истоку од 80-их година тог, а у пуној мери од средине V столећа, да престиж међу црквеним организацијама „расејаним по васељени“ утемељи истичући своје апостолске корене. Тамо где у изворима, канонским списима и житијима Христових ученика није било упоришта за тврдњу те врсте, прибегавало се псеудоисторијској аргументацији.¹⁰³ Склоност човека позне антике и средњег века ка томе да апостолско порекло цркве оличава везујући локални престо за име једног или више апостола, разлог је што су та настојања у уметности широм хришћанског света излагана на исти начин као у Ораховици, истицањем апостолског лика уз седиште архијереја.¹⁰⁴ Одједи те праксе сачували су се, примера ради, у Санта Марији Мађоре, Светом Марку у Венецији, у Ватикану, Светој Софији Кијевској, Успенском Сабору московског Кремља.¹⁰⁵ Место ораховичког решења у повести ове појаве одређује податак да је аутор створио групу проповедника Христове речи, нарочито то што је уз трон пожешког митрополита сабрао апостоле одаслате у области које ће доцније постати станиште српског народа. Чињеница да се Титу приписују мисија у римској провинцији Далмацији, одређеније речено, у регији изван области које поткрај XVI века улазе у састав митрополије Пожега, и подизање Светог Петра и Павла у Расу у раздобљу пре оснивања Жичке архиепископије, саборног храма престоног града српске државе, казује да је печат целини дао црквено-политички програм уобличен у врху Српске цркве. Писане потке за расуђивање о намерама аутора нема. Циљ замисли, и поред тога, није тешко наслутити: корени хришћанства на подручју Пећке патријаршије сежу, као и на тлу великих цркава Истока и Рима, до у доба Христових ученика. Будући прејемница чак двеју епархија основаних трудом Христових ученика, Српска црква, без обзира на то што је настала тек 1219. године, не заостаје по изворима харизме за црквеним организацијама чији су оснивачи у ужем смислу били апостоли.

Мада се програмско повезивање апостола Тита и Андроника, поготову појава Тита уз место пожешког митрополита, тешко може објаснити без утицаја врха Српске цркве, разложним се, у исто време, чини уверење да су у замисао разматраног живописа уткана и очекивања администрације матичне епархије. Размишљање у назначеном смеру оправдава и то што Тит и Андроник стоје уз престо митрополита Василија и то што је Андроник слављен као доносилац

у служби оличавања власћи, потпоглавље *Апостоличко ѡредање и ѡмесна црква*.

¹⁰² Dvornik, *The idea of apostolicity*, 39–105.

¹⁰³ Ibid.

¹⁰⁴ Опширно о овој појави, њеној генези и семантичкој подлози v. Радујко, *Инсијнија, ритуал и слика у служби оличавања власћи*, потпоглавље *Познанијички корени и источнохришћански оквири* (са исцрпно наведеном литературом).

¹⁰⁵ Ibid.

јеванђеља у Панонију, поготову стога што се помиње као *primus Sirmii in Pannonia oepiscopus*.¹⁰⁶ Пожешка митрополија, једва да и треба подсећати, простирала се на подручју које предање везује за мисију апостола Андроника.¹⁰⁷ Нема могућности за било какав суд о односу пожешких митрополита према сведочанствима о седишту епархије Паноније. Позивање на прејемство Сирмијума и Пожеге био би, међутим, за човека XVI–XVII века природан израз речених историјских и географских прилика и уметничке праксе.¹⁰⁸ Није, зато, пресмело мислити да је епископија Сирмијум из доба светог Андроника послужила као ослонац за грађење ауторитета младе митрополије, истој оној сврси којој је у доба кнеза Коцеља служила при оснивању епархије Паноније.¹⁰⁹ Независно од вредности ове тезе остаје чињеница да је лик светог Андроника у склопу разматране целине заузео место примерено значају који предање даје његовој улози у повести хришћанства и цркве на подручју Паноније: истакнут на југозападну страну пилона, тондо са попрјем сродника и сатрудника апостола Павла стајао је уз раме пожешког митрополита и у исто време изложен је погледу сваког ко ступи у наос Светог Николе.

Украш прве зоне два јужна ступца чини програм доњег места у Ораховици једним од најсложенијих међу засведоченим ансамблима у својој врсти.¹¹⁰ Врсни познаваоци програмског језика престоне сли-



Сл. 15. Манасїїр Ораховица, свети Алиштал (свєтїи Аифал ђакон), јужна сїраница јуїозайадної сїуба
Fig. 15. Orahovica Monastery, St. Aithal (St. Aithal the diakon), southern side of the southwestern column

¹⁰⁶ Farlati, *loc. cit.* Cf. и Зелер, *op. cit.*, 58, п. 22. За шири избор литературе посвећене предању које деловање светог Андроника везује за Панонију и за Сирмијум cf. п. 79. Одједи позноантичког предања у писаним изворима средњег века били су у више наврата предмет истраживачке пажње. Најцеловитији поглед на расположиве изворе пружају Boba, *loc. cit.* и В. Поповић, „*Метїодїев гроб*“ и *еїпсќоїсќа црква у Мачванској Мїтїровици*, Старинар 24–25 (1973–1974) 265–270 (= *idem*, *Sirmium – їрад царева и мученика. Сабрани рагови о археолоїји и иѕїорији Сирмијума*, ед. Д. Познановић Сремска Митровица 2003, 297–302); *idem*, *Кулїурни конїїнуїїетї и лїтїерарна їтрадиција у цркви средњовековної Сирмијума*, *Sirmium* 12 (1980) I–VII (= *idem*, *Sirmium*, 303–306); *idem*, *Сирмијсќа еїпсќоїсќија и средњовековна црква на Балкану*, *Sirmium* 11 (1980) I–IX (= *idem*, *Sirmium*, 291–296). Настојања савремених изучавалаца да седиште епархије поверене Методїју вежу за локалитет на месту античког Сирмијума уродила су обимном литературом. Сразмерно опширан преглед доноси Стојковски, *Иѕїоријски конїїекѕї Метїодїеве сїїхїре*, п. 12. За списак прилога у којима аутори заступају друго гледиште, такође дуг, cf. Н. Лемајић, *Сирмијум и ћирилометїодїјанско наслеђе*, in: *Конѕїанїїин, Сирмијум и рано хриѕћансїво*, ед. Н. Лемајић, Сремска Митровица 2014, 57, п. 1 и 2.

¹⁰⁷ Најпотпуније о распростирању Пожешке митрополије, без залажења у питање граница, говори Милеуснић, *op. cit.*, 105–107, 213–252. Позноантичка Панонија била је средином I stoleћа део провинције Илирик, а Сирмијум њено административно седиште. Cf., примера ради, Поповић, *Sirmium – їрад царева и мученика*, 41–50.

¹⁰⁸ V. *supra*.

¹⁰⁹ К. Охридски, К. Преславски и непознати писац, *loc. cit.*

¹¹⁰ Свему реченом треба додати и однос мајстора према првој двојци Христових ученика и средишњој теми горње зоне на југоисточном ступцу. Пре но што је у програм укључио апостоле који су проповедали у Далмацији и Панонији, сликар је иза анђела поставио двојицу можда најугледнијих апостола из реда седамдесеторице: Тадеј се слави као оснивач Јерменске цркве, а Варнава као оснивач Кипарске цркве. Уметањем ове двојице, сликар је уједно добио могућност да Тита и Андроника изложи оку верника. Сем што је седео на месту Христа, оснивача цркве, окружен ликовима оснивача црква на тлу сопствене епархије и у њеном непосредном суседству, пожешки митрополит Василије био је језиком слике (захваљујући чињеници да се изнад Деизиса, наспрам доњег места, диже лоза Јесејева, са Јесејем у основи и Христом на врху) упућен и на расуђивање о месту архијереја у повести спасења.

ке и званичне мисли епохе, сликар и његов поручилац развили су у окосници програма кључне видове учења о епископу и цркви: тесно испреплетени, једно уз друго нашли су се конститутивни чиниоци догме и мотиви и склопови условљени настојањем да се доктрина о цркви и њеном поглавару прилагоди текућим потребама Пећке патријаршије и Пожешке митрополије. Вредност ове целине већа је утолико што је тематика прве зоне југозападнoг стуба била само део престонoг украса. Функцијом доњег места надахнут је у немалој мери и живопис друге зоне тог пилона.

Осмишљавајући програм западног пара стубаца, састављач програма руководио се, као при раду на носачима куполе уз иконостас, нарочитом идејом. На северном ступцу, изнад балканских пустињака, нашли су се ликови светих лекара, мученика и монаха, а на јужном претежно мученици.¹¹¹ Остављајући састав целине истраживачима Ораховице, опазимо да се аутор држао цариградског синаксара, најзад да је сликар – ван сваке сумње, доведен из Влашке – имена светих исписивао под утицајем изговора на матерњем језику.¹¹² Чињеница

¹¹¹ Петковић, *Зидно сїкарсїво*, 191–192; Кучековић, *op. cit.*, 124 (од преподобних изван круга словенских пустиножителића чита имена три личности).

¹¹² На то, кад је реч о светитељима са југозападнoг ступца о којима ће овде бити речи, указују облици имена, поготову њихови



Сл. 16. Манастир Ораховица, Ефимију епиској (свѣтѣи Јефѣимѣје), југозападна стѣраница југозападној стѣуба
 Fig. 16. Orahovica Monastery, Bishop Efimiju (St. Euthymius), southwestern side of the southwestern column



Сл. 17. Манастир Ораховица, свѣтѣи Анѣоном (свѣтѣи Анѣоном), југозападна стѣраница југозападној стѣуба
 Fig. 17. Orahovica Monastery, St. Antonom (St. Avtonom), southwestern side of the southwestern column

да је у југозападном делу „стуба часног“ значајан простор резервисан за свештенослужитеље, углавном за првојерархе, упадљивија тим пре што су на свим осталим странама распрострајти мученици, може се објаснити само положајем владичанског места.¹¹³ Посреди су, са једним изузетком, добро познате личности. Анализа житија и култа светитеља за које се аутор одлучио ка-

завршеци, попут Ефимиу и Филоху (infra). О распрострањености облика имена налик овима у ономастици румунских земаља cf. С. Ionescu, *Antroponimia românească*, Bucuresti 1979. За преглед досадашњих мишљења о пореклу сликара Ораховице cf. Кучековић, *op. cit.*, 135. Да су сликари дошли из румунских земаља помишља Кашић, *op. cit.*, 176–178). Под утицајем старије литературе (*ibid.*, p. 153), он, међутим, верује да су посреди ученици илуминатора Јована, пореклом из Кратова. Непоузданост представа о пореклу сликара Ораховице допринела је, свакако, томе да се утицај Влашке на збивања у уметности Пећке патријаршије почне минимизовати, ИСН III/2, 375 (С. Петковић). У прилог овде изнетој тези додатно говори изглед украса ораховичких стубова. И замисао целине и изглед детаља имају многе аналогѣје, међу којима је најупечатљивије сликарство простора под куполом катедрале у Трговишту [v. D. Ștefănescu, *La peinture religieuse en Valachie et en Transylvanie depuis les origines jusqu'au XIX^e siècle*, Paris 1932, 134–145; I. Iancovescu, *Biserica domnească din Târgoviște. Pictura de secol XVI*, Studii și Cercetării de Istoria Artei. Arta Plastică 4/48 (București 2014) 159–181]. Чињеница да су у складу са решењем у чувеној влашкој катедрали (1583–1585) изведени и стубови, наводи на помисао да су се ктитори Ораховице на влашке мајсторе ослањали већ при градњи.

¹¹³ Сем на југозападном ступцу, свети архијереји се у средишњем делу храма појављују још једино на североисточном пилону, но ту их видимо само у склопу лозе српских владара и архијереја.

зују, међутим, да је избор свештенослужитеља, између осталог, стављен у службу погледа на природу епископске службе, могућно и личне наклоности поручиоца.

Насупрот решењу из прве зоне, сликар је попрсја епископа (четворица) и свештеномученика (тројица) истакао само на страницама уз трон (уз наслон за руке, о боку седишта и уз наслон за леђа), с тим што је најнижи медаљон, по правилу, резервисао за мученике (сл. 6 и 13). Према обичају типичном за епоху, двојицу светитеља сигнирао је титулом епископ. Уз остале је исписао само имена. Изнад арханђела Урила и мученика Кирика и Никатроса (југоисточна страна) смештено је попрсје светог Акепсима – (А)КЕПСИМЪ –; изнад апостола Тадеја и мученика Филимона (јужна страна) попрсја светог Јосифа – ИОСИФЪ – (сл. 14) и Алитала – АЛИФ(А)ЛЪ – (сл. 15); изнад Андроника и мученика Фотија (југозападна страна) стоје Ефимију епископ – ЕФИМІЈЪ ЕПІСКОПЪ – (сл. 16) и свети Антон – АНТОНОМЪ – (сл. 17), док се изнад мученика Анкевела, „надметнутог“ Титу (западна страна), нижу Филоху епископ – ФИЛОХЪ ЕПІСКОПЪ – (сл. 18) и свети Јован Антевиск – ІОАНЪ АНТЕВИСКЪ (сл. 19). Свети изнад апостола Тадеја приказани су као мученици, са мученичким крстовима у рукама, а светитељи изнад Андроника и Тита као епископи, са кодексима испод леве руке, покривене фелоном. Између светих са југозападне и западне стране сликар прави разлику, оде-



Сл. 18. Манастир Ораховица, свети Филоху епископ (свети Амфилохије Иконијски), западна страна југозападног стуба
 Fig. 18. Orahovica Monastery, Bishop Filohu (Amphilochius of Iconium), western side of the southwestern column

вајући прве у беле фелоне и омофоре, а друге у плаве фелоне и црвене омофоре. Препознавање приказаних личности отежава донекле влашка форма сигнатура. Јасно је, ипак, да се иза њихових имена крију свети Јевтимије, ван сваке сумње Јефтимије Исповедник (8. јануар), епископ малоазијског Сарда из времена борбе за штовање икона,¹¹⁴ свети Антоном (12. септембар и 25. децембар), пореклом из Италије, где је имао сопствену катедру, потом епископ града Сореос (Сореј) у Витинији азијској,¹¹⁵ свети Амфилохије (23. новембар), епископ Иконије, на југу Мале Азије,¹¹⁶ најзад, да се иза лика Јована Антевиска, тј. Прозорљивог, по свој прилици, крије свети Јован Готски (19. мај),¹¹⁷

¹¹⁴ За форму имена cf. Ionescu, *op. cit.*; за житје v. Евтимиј Исповедник, *Православная Энциклопедия*, Т. 17, 450.

¹¹⁵ *Жития святых Дмитрия Ростовского*: Месяц сентябрь, День двенадцатый (http://www.biblioteka3.ru/biblioteka/dimitr_rostov/index.html).

¹¹⁶ За житије cf. DHGE II, col. 1346–1348; И. В. Попов, *Святой Амфилохий, епископ Икониский*, Богословские труды 9 (1972) 15–80 (аутор подробно претреса расположиве изворе и упушта се у реконструкцију историјских прилика које су одређивале деловање светог).

¹¹⁷ У иконографској грађи прегледаној за ову прилику нисмо нашли аналогију за светог архијереја под именом Јован Антевиск. Ни прегледање приручника и извора са подацима о месецословима (словенским, грчким, румунским и латинским) није дало резултат. Јована са овим апелативом и овим именом нема ни међу светима из других категорија. Овде предложено рашчитавање треба схватити као хипотезу. Засновали смо је на очигледној латинској подлози назива: ante и videre, и на уверењу да

епископ лучког града Партенита, на јужној обали Крима, из VIII столећа, а иза ликова светог Јосифа и светог Алитала – презвитер Јосиф и ђакон Аифал (Антала), саслужитељи и састрадалници светог Агепсима (Акепсима), епископа Несона у Палестини (у претходној колони, тако да додирује и Јосифа и Антала), са којим су и страдали.¹¹⁸

Стварање хора светих архијереја уз натпрестону слику доњег места није непознато српским поручиоцима средњег века из доба турократије. Примера ради, поменимо Ариље и Крушедол, поготово Грачаницу.¹¹⁹ Сем непосредно изнад трона, у катедрали липљанских владика свештенослужитељи су се, са изузетком веома популарног светог Николе, у првом појасу и међузони наоса, нашли само у травеју, у коме је смештен владичански трон, и у унутрашњости и по спољним површинама компартиментa. Решење из Ораховице може се по ширини замисли, делом и по избору личности, упоредити само с престоним ансамблом из Грачанице. Усамљено је, међутим, по распореду, свакако услед осмоугране форме стуба и околности да његове странице носе само попрсја. Ниједан од свештенослужитеља утканих у украс доњег места пожешког митрополита није на нашем тлу сликан чешће. Пажњу тим пре привлачи то што су презвитер Јосиф, ђакон Аифал и свети

је ова врста сложенице могла бити блиска ученом човеку влашког порекла. У низу потешкоћа које су пратиле потрагу за идентитетом Јована Антевиска место за себе припада епитету светог Јована. Источнохришћанска традиција познаје само једног светог под именом Јован Прозорљиви. Посреди је египатски пустиножител из IV века (27. март), али се он не може узети у обзир, јер није сликан као архијереј, нити у његовом житију има података који би упућивали на могућност да је сликар направио преседан због Јованових дарова. Епитет прозорљиви не прати ни име светог Јована Готског, ни у уметности ни у синаксарима и житијима (I. Ševčenko, *Hagiography of the iconoclast period*, in: *Iconoclasm*, ed. A. Bryer, J. Herrin, Birmingham 1977, 115; Ю. М. Могаричев, А. В. Сазанов, А. К. Шапошников, *Житие Иоанна Готского в контексте истории Крыма „хазарского периода“*, Симферополь 2007, 8–30). Подлогу за изнету хипотезу пружа, међутим, једно место у самом житију, из којег се види да је Јован владао даром предвиђања. По смрти огорченог противника, старешине хазарског завојевача, Јован саопштава да ће га срести за четрдесет дана. У тачно одбројани дан Јован се упокојио, и то током проповеди (Ševčenko, *loc. cit.*; Могаричев, Сазанов, Шапошников, *op. cit.*, 10–11). Будући борац за култ икона, чак иницијатор одржавања седмог васељенског сабора, свети Јован се уклапа у замисао целине, резервисане у највећој мери за борце за праву веру (cf. infra). Слабост нашег предлога лежи, међутим, у иконографији. У сликарству средњег века сачувала се само једна представа, у кримском Храму донатора (О. И. Домбровский, *Фрески средневекового Крыма*, Киев 1966, 25, сл. 4), за коју се у литератури тврди да представља светог Јована Готског, и она је, међутим, због слабе очуваности натписа уз светог, непоуздана [Иоанн, in: *Православная Энциклопедия* XXIII, 243–246 (А. Ю. Виноградов)]. На цртежу у књизи О. И. Домбровског, *op. cit.*, сл. 4, глава светог сачувана је само делимично, и то с темене стране. Према ономе што се види, Јован Готски сликан је кратке косе, као и Јован Антевиск у Ораховици, исто праменовите, но двоструко дуже браде. Одступања у дужини браде уобичајена су и у иконографији много популарнијих и често приказиваних светих, но наша теза, услед слабе очуваности лика, мора остати само теза, бар дотле док се не створе услови за шира истраживања иконографије светог Јована Готског.

¹¹⁸ *Жития святых Дмитрия Ростовского*: Месяц ноябрь; День третий (http://www.biblioteka3.ru/biblioteka/dimitr_rostov/index.html); Сергий (Спасский), *Месяцеслов* III, 452–453.

¹¹⁹ Искрпно о епископским престолима и престолу живопису у сва три храма v. Радујко, *Инсијнија, рийтуал и слика у служби оличавања власћи, s.v.*



Сл. 19. Манастир Ораховица, свети Јован Антевиск, западна страна југозападног стуба
 Fig. 19. Orahovica Monastery, St. John Antevisk, western side of the southwestern column

Акепсим део ансамбла уз доње место чинили и у задужбини краља Милутина.¹²⁰

У основи стварања хора светих архијереја уз епископски сто лежи потреба да се корисник трона представи као прејемник отаца и поглавара цркве. Тој основној потреби додају се и други разлози, лични, начелни или и једни и други.¹²¹ Пожешки митрополит окружио се архијерејима прослављеним у борби за праву веру. Антоном је ореол светости заслужио у време изложености хришћанства притиску од стране званичне религије Римског царства, Амфилохије у доба аријанске јереси, свети Јефтимије и Јован Антевиск за иконоборства,

док су Акепсим, Јосиф и Аифал страдали од руке паганског цара Палестине, Сапора.¹²² Будући да минеј, изуземо ли Акепсима, Јосифа и Аифала,¹²³ не наговештава разлоге за састав хора, логично је тражити их у односу поручиоца према обавезама и изазовима позива првојерарха. Објашњење за изразиту наклоност према борцима за веру може се тражити и у приликама у југоисточној Европи, између осталог, и у чињеници да је Пожешка митрополија поткрај XVI века делила простор са чак три конфесије, католичком, протестантском и исламском.¹²⁴

¹²² V. дела наведена у п. 118.

¹²³ *Ibid.*

¹²⁴ J. Milić, I. Balta, *Povijesni razvoj protestantizma s posebnim osvrtom na kalvinizam u Slavoniji*, *Život i škola* 14/2 (2005) 46–60,

¹²⁰ *Ibid.*, s. v. Грачаница.

¹²¹ О томе в. Радујко, *Епископски њресџо*, 266–270.

У изворима нема неспорног доказа да је аутор замисли узимао у обзир личну наклоност надлежног архијереја. Да се Ораховица ни у овом погледу није разликовала од знатнијих престоних целина у Српској цркви (Сопоћани, саборни храм у Расу, Грачаница итд.¹²⁵) наговештава, међутим, податак да се уз трон пожешких владика појављују свети Јосиф, имењак владике Јосифа, заслужног за подизање храма Светог Николе Младог¹²⁶ и да је иконијски епископ Амфилохије био сродник и сатрудник Василија Великог.¹²⁷ Уколико је митрополит Василије на трону пожешких владика столовао бар неколико година, како се чини, могло се догодити да за заштитника изабере саподвижника (у борби против аријанства) кесаријског епископа Василија, тј. оданог сарадника светог, по коме је, највероватније, понео име. Привлачна и сама по себи, ова могућност чини се вероватнијом утолико пре што је Јосиф приказан непосредно уз престо, а Амфилохије иза трона, и то при дну саме странице, при чему је мученик из прве зоне једини пут изостављен.

Подаци добијени анализом расположиве грађе, упркос обиљу и речитости, нису довољни да се отклони недоумица с почетка излагања. Ни оно у шта смо сигурни, срећом, није мало: независно од тога да ли је у „Ремети“ било седиште епархије, тј. да ли је Ораховица била повремена или духовна резиденција пожешког митрополита, храм Светог Николе Младог опреман је и у време зидања и у време живописања свим што се на простору српских земаља сматрало неопходним за учешће архијереја у богослужбеном животу манастира. Мада сачувана грађа не оставља утисак да је опрема ентеријера укључивала осетнија улагања, архијерејски мобилијар одаје брижљивост и промишљен труд упућене личности. Сапрестоље у олтару може се по програму и изгледу упоредити с развијенијим делима српске уметности доба турске владавине. Доње место из времена настанка храма, нажалост, није сачувано. Заузврат је

нарочито 52–58. На размишљање у том правцу – разуме се, под условом да је тачна наша идентификација светог – упућује укључивање светог Јована у састав хора. Написано много година по смрти архијереја, Житије светог Јована наводи занимљиву епизоду везану за култ његових моштију из које се, између осталог, види да је Јован слављен као борац за заштиту хришћанства од „Агарана“ и ислама. Cf. Ševčenko, *loc. cit.*

¹²⁵ Искрпно о епископским престолима и престоним живопису у сва три храма в. Радужко, *Инсијнија, рийуал и слика у служби оличавања власїи*, с.в.

¹²⁶ V. supra.

¹²⁷ Подробно о природи сродства двојице светих и о улози Василија Великог у доласку светог Амфилохија на чело Иконојске епархије в. Попов, *op. cit.*, 29–33 et passim.

програм живописа надахнут архијерејским троним једна од важнијих целина своје врсте у српској уметности раздобља средњег века и доба турске власти. Посреди је замашно дело, јединственог склопа, богате садржине. У грађи сабраној на страницама овог корпуса нема ниједног остварења рађеног с толико инвенције, док по ширини и сложености замисли Ораховица стоји уз значајније ансамбле средњег века. Печат програму оствареном у наосу Ораховице даје начин на који је престона тематика уклопљена у програм храма. Доказа програмског повезивања доњег места и олтарског ступца има доста. Срећемо их и код нас и на страни. По експлицитности те везе, Ораховица, међутим, представља дело од ширег значаја за изучавање програмских механизма грађења тематике престола православног архијереја. На равни форме, програм доњег места одређује чињеница да је развијен на два осмоугаона пилона и да је њихов украс уплетен у врежу испуњену медаљонима, док га тематски одређује преплитање с Деизисом допуњеним ликовима анђела и великих и малих апостола и усредсређеност главне теме на литургијску функцију седишта. У целини узев, састављач је у највећој мери заинтересован за догматску потку епископског достојанства. У жељи да уздигне ауторитет чина, он првојерарха одређује као прејемника Христа, апостола и чувених црквених поглавара раног раздобља, док од пастирских обавеза архијереја – како произлази из житија изабраних свештенослужитеља – издваја само борбу за одбрану вере. Нарочит значај замисли лежи у способности сликара да тематику уобичајене садржине стави у службу актуелних црквено-политичких тежњи. Појава апостола Андроника и Тита крај доњег места, заснована на предању о апостолском пореклу хришћанства на српском тлу и апостолским коренима црквене организације на подручју Пожешке митрополије, сврстава програм југозападног пилона ораховичког храма у невелик круг изузетно речитих сведочанстава о утицају слабо истражених настојања Пећке патријаршије да се уз помоћ предања и еклисијалне мисли уздигне у круг организација са ауторитетом црква наследница и прејемница организација утемељених на мисији апостола. С најмање поуздања може се говорити о утицају личних мотива на избор и размештај појединости у оквиру целине. Чини се, међутим, да расположиви наговештаји утицаја те врсте нису спорни.

Напомена: цртеже архитектуре и мобилијара у сл. 1, 2, 5 и 13 израдила Г. Толић; цртеже живописа у сл. 6–7 и 12–13 израдио Н. Крстић.

ЛИСТА РЕФЕРЕНЦИ – REFERENCE LIST

Архиепископ Вениамин, *Новая скрижаль или объяснение о церквѣ, о литургии и о всех службах и утварях церковных* I–II, Москва 1992 [Arhiepiskop Veniamin, *Novaja skrizhal' ili ob"iasnenie o tserkvi, o liturgii i o vsekh sluzhbakh i utvariakh tserkovnykh* I–II, Moskva 1992].

Архимандрит С. Кукијарис, *О њредствављању св. Кирила Филозофа као епископа*, Зграф 28 (2000–2001) 49–53 [Arhimandrit S. Kukijaris, *O predstavljanju sv. Kirila Filozofa kao episkopa*, Zograf 28 (2000–2001) 49–53].

Бабић Г., *О живописаном украсу олтарских њреграда*, Зборник за ликовне уметности Матице српске 11 (1975) 3–41 [Babić

G., *O živopisanom ukrasu oltarskih pregrada*, Zbornik za likovne umetnosti Maticе srpske 11 (1975) 3–41].

Ивановъ Ї., *Български старини изъ Македония*, фототипно издание, ed. Б. Ангелов, Д. Ангелов, София 1970 [Ivanov" I., *B"lgarski starini iz" Makedonija*, fototipno izdanje, ed. B. Angelov, D. Angelov, Sofija 1970].

Голубцев А. П., *Соборные чиновники и особенности службы по нимъ*, Москва 1907 (Golubtsev A. P., *Sobornye chinovniki i osobenosti sluzh"by po nim*", Moskva 1907).

Грозданов Ц., *Светїи Констїантин – Кирил и светїи Метїодїј во византїискојо сликарствїво од балканскїе земји*, in: idem, *Жи-*

- войисої на Охридскої архиепископії. Студији, Скопје 2007, 295–303 [Grozdanov S., Sveti Konstantin – Kiril i sveti Metodij vo vizantiskoto slikarstvo od balkanskite zemji, in: idem, *Živopisot na Ohridskata arhiepiskopija. Studii*, Skopje 2007, 295–303].
- Грујић Р., Пакрачка епархија. Историјско-статистички преглед, in: *Споменица о српском православном владичанству у Пакрачком*, ed. С. Милеуснић, Београд 1996, 32–55 (Grujić R., *Pakračka eparhija. Istorijско-statistički pregled*, in: *Spomenica o srpskom pravoslavnom vladicanstvu pakračkom*, ed. S. Mileusić, Beograd 1996, 32–55).
- Грујић Р., Старице манастира Ораховице у Славонији, *Старинар* 14 (1939) 7–62 [Grujić R., *Starine manastira Orahovice u Slavoniji*, *Starinar* 14 (1939) 7–62].
- Домбровский О. И., *Фрески средневекового Крыма*, Киев 1966 (Dombrovskii O. I., *Freski srednevekovogo Kryma*, Kiev 1966).
- Ђурић В. Ј., Ђирковић С., Кораћ В., *Пећка патријаршија*, Београд 1990 (Đurić V. J., Ćirković S., Korać V., *Pecka patrijaršija*, Beograd 1990).
- Жития святых Дмитрия Ростовского (Zhitiia sviatŭkh Dmitriia Rostovskogo)*: (http://www.biblioteka3.ru/biblioteka/dimitr_rostov/index.html).
- Зелер Ж., *Почети хришћанства на Балкану*, trans. К. Никчевић, Подгорица 2005 (Zeler Ž., *Počeci hrišćanstva na Balkanu*, trans. K. Nikčević, Podgorica 2005).
- Ивић А., *Досељавње Срба у Славонију током XVI столећа*, *Гласник Географског друштва* 7–8 (Београд 1922) 90–112 [Ivić A., *Doseljavanje Srba u Slavoniju tokom XVI stoleća*, *Glasnik Geografskog društva* 7–8 (Beograd 1922) 90–112].
- Историја српског народа III/1–2*, Београд 1993 (*Istorija srpskog naroda III/1–2*, Beograd 1993).
- Иоанн, in: *Православна енциклопедия* Т. 23, 243–246 (А. Ю. Виноградов) [Ioann, in: *Pravoslavnaia entsiklopediia* Т. 23 243–246 (А. Ю. Vinogradov)].
- Јовановић Г., *Свети Ђурило и Методије – мисионари међу Словенима*, *Култура* 138 (Београд 2013) 11–24 [Jovanović G., *Sveti Ćirilo i Metodije – misionari među Slovenima*, *Kultura* 138 (Beograd 2013) 11–24].
- Кашић Д., *Српски манастири у Хрватској и Славонији*, Београд 1971 (Kašić D., *Srpski manastiri u Hrvatskoj i Slavoniji*, Beograd 1971).
- Коматина П., *Црквена историја Византије од краја иконоборства до смрти цара Василија I*, Београд 2014 (Komatina P., *Crkvena politika Vizantije od kraja ikonoborstva do smrti cara Vasilija I*, Beograd 2014).
- Кучековић А., *Манастир Ораховица у Славонији*, Загреб 2007 (Kučeković A., *Manastir Orahovica u Slavoniji*, Zagreb 2007).
- Лемајић Н., *Сирмијум и његово мисионарско наслеђе*, in: *Константијин, Сирмијум и рано хришћанство*, ed. Н. Лемајић, Сремска Митровица 2014, 56–64 [Lemajić N., *Sirmium i cirilometodijansko nasledje*, in: *Konstantin, Sirmium i rano hrišćanstvo*, ed. N. Lemajić, Sremska Mitrovica 2014, 56–64].
- Летопис оца Дукљанина*, Београд 1988 (*Letopis oca Dukljanina*, Beograd 1988).
- Медић М., *Стари сликарски рукописи II*, Београд 2002 (Medić M., *Stari slikarski priručnici II*, Beograd 2002).
- Милаш Е. Н., *Православна Далмација. Историјски преглед*, Београд 1989 (Milaš E. N., *Pravoslavna Dalmacija. Istorijски pregled*, Beograd 1989).
- Милеуснић С., *Пожешка митрополија*, Београд 2006 (Mileusić S., *Požeska mitropolija*, Beograd 2006).
- Могаричев Ј. М., Сазанов А. В., Шапошников А. К., *Житие Иоанна Готского в контексте истории Крыма „хазарского периода“*, Симферополь 2007 (Mogarichev J. M., Sazanov A. V., Shaposhnikov A. K., *Zhitie Ioanna Gotskogo v kontekste istorii Kryma „khazarского периода“*, Simferopol' 2007).
- Охридски К., Преславски К. и непознати писац, *Ђурило и Методије. Житије, службе, канони, похвале*, ed. Ђ. Трифуновић, Београд 1964 (Ohridski K., Preslavski K. i nepoznati pisac, *Ćirilo i Metodije. Žitija, službe, kanoni, pohvale*, ed. Dj. Trifunović, Beograd 1964).
- Пеиц С., *Фреско-икони от поствизантијског периода у Србији*, *Искусство* 33–34 (Софија 1996) 45–49 [Peich S., *Fresko-ikoni ot postvizantijskij period v Srbiji*, *Izkustvo* 33–34 (Sofija, 1996) 45–49].
- Петковић С., *Зидно сликарство на подручју Пећке патријаршије 1557–1614*, Нови Сад 1965 (Petković S., *Zidno slikarstvo na području Pečke patrijaršije 1557–1614*, Novi Sad 1965).
- Писци средњовековног латинског писма*, ed. Д. Синдик, Г. Томовић, Цетиње 1996 (*Pisci srednjovekovnog latiniteta*, ed. D. Sindik, G. Tomović, Cetinje 1996).
- Повесть временных лет*, ed. et trans. Д. С. Лихачева, О. В. Творогова, Санкт-Петербург 2012 (*Povest' vremennykh let*, ed. et trans. D. S. Likhacheva, O. V. Tvorogova, Sankt-Peterburg 2012).
- Попов И. В., *Святой Амфилохий, епископ Иконийский*, *Богословские труды* 9 (1972) 15–80 [Popov I. V., *Sviatŭi Amfilokhii, episkop Ikonijskii*, *Bogoslovskie trudy* 9 (1972) 15–80].
- Поповић М. et al., *Црква Свете Николе у Станичињу*, Београд 2005 (Popović M. et al., *Crkva Svetog Nikole u Staničenju*, Beograd 2005).
- Поповић В., „Методијеов гроб“ и епископска црква у Мачванској Митровици, *Старинар* 24–25 (1973–1974) 265–270 [Popović V., „*Metodijev grob*“ i *episkopska crkva u Mačvanskoj Mitrovici*, *Starinar* 24–25 (1973–1974) 265–270].
- Поповић В., *Сирмијум – град царева и мученика. Сабрани радови о археологији и историји Сирмијума*, Сремска Митровица 2003 (Popović V., *Sirmium – grad careva i mučenika. Sabrani radovi o arheologiji i istoriji Sirmijuma*, Sremska Mitrovica 2003).
- Поповић В., *Културни континуитет и литерарна традиција у цркви средњовековног Сирмијума*, *Sirmium* 12 (1980) I–VII [Popović V., *Kulturni kontinuitet i literarna tradicija u crkvi srednjovekovnog Sirmijuma*, *Sirmium* 12 (1980) I–VII].
- Поповић В., *Сирмијска епископска црква на Балкану*, *Sirmium* 11 (1980) I–IX [Popović V., *Sirmijska episkopija i srednjovekovna crkva na Balkanu*, *Sirmium* 11 (1980) I–IX].
- Поповић Ј., *Житија светих за мај*, Београд 1974 (Popović J., *Žitija svetih za maj*, Beograd 1974).
- Поповић Р., *Хришћанство на тлу источног Илирика пре досељевања Словена*, Београд 2004 (Popović R., *Hrišćanstvo na tlu istočnog Ilirika pre doseljavanja Slovena*, Beograd 2004).
- Православна енциклопедия (Pravoslavnaia entsiklopediia)*: (www.pravenc.ru).
- Радужко М., *Епископски престо у Србији средњег века*, Београд 2008 (докторска дисертација, Филозофски факултет) [Radujko M., *Episkopski presto u Srbiji srednjeg veka*, Beograd 2008 (doktorska disertacija, Filozofski fakultet)].
- Радужко М., *Епископски престо у српским земљама од IX до XVIII века*, Београд 2017 (Radujko M., *Episkopski presto u srpskim zemljama od IX do XVIII veka*, Beograd 2017).
- Радужко М., *Инсигнија, ритуал и слика у служби оличавања власти. Епископски престо у српским земљама од IX до XVIII века (у штампи)* [Radujko M., *Insignija, ritual i slika u službi oličavanja vlasti. Episkopski presto u srpskim zemljama od IX do XVIII veka (u štampi)*].
- Радужко М., *Камено сајресноље и фриз фреско-икона у олтару жичке цркве Вознесења Христове*, *Зограф* 29 (2002–2003) 93–118 [Radujko M., *Kameno sajestolje i friz fresko-ikona u oltaru žičke crkve Vaznesenja Hristovog*, *Zograf* 29 (2002–2003) 93–118].
- Радужко М., *Катедрална намена и ентеријер Ђурђевих ступова. Доње место и сајресноље*, in: *Ђурђеви ступови и Будимљанска епархија*, ed. В. Тодић, М. Радужко, Беране–Београд, 2011, 125–140 (Radujko M., *Katedralna namena i enterijer Djurdjevih stupova. Donje mesto i sajestolje*, in: *Djurdjevi stupovi i Budimljanska eparhija*, ed. V. Todić, M. Radujko, Berane–Beograd, 2011, 125–140).
- Радужко М., „Престо свете Симеона“, *Зограф* 28 (2000–2001) 55–86 [Radujko M., *Presto svetog Simeona*, *Zograf* 28 (2000–2001) 55–86].
- Руvaraц И., *Рашки епископ и митрополит*, *Глас Српске краљевске академије* 62 (1901) 1–46 [Ruvac I., *Raški episkopi i mitropoliti*, *Glas Srpske kraljevske akademije* 62 (1901) 1–46].
- Сергий (Спасский), *Полный месяцеслов Востока III*, Москва 1997 [Sergij (Spasskij), *Polnyi mesiatseslov Vostoka III*, Moskva 1997].
- Смирнов-Бркић А., *Писани извори о Св. Иринеју Сирмијском у контексту најстарије црквене организације Срема*, in: *Средњовековна насеља на тлу Војводине. Историјски процеси и догађаји*, ed. Ђ. Харди, Сремска Митровица 2013, 71–96 (Smirnov-Brkić A., *Pisani izvori o Sv. Irineju Sirmijskom u kontekstu najstarije crkvene organizacije Srema*, in: *Srednjovekovna naselja na tlu Vojvodine. Istorijски procesi i događaji*, ed. Dj. Hardi, Sremska Mitrovica 2013, 71–96).
- Стојановић Љ., *Стари српски родослови и летописи*, Сремски Карловци 1927 (Stojanović Lj., *Stari srpski rodoslovi i letopisi*, Sremski Karlovci 1927).
- Стојковски Б., *Боландистичко житије свете Андроника*, *Култура полиса* 13–14 (Нови Сад 2010) 67–73 [Stojkovski B., *Bolandističko žitije svetog Andronika*, *Kultura polisa* 13–14 (Novi Sad 2010) 67–73].
- Стојковски Б., *Историјски контекст Методијеове стипендије Светом Димитрију*, *Наука и савремени универзитет* 1 (Ниш 2012) 847–863 [Stojkovski B., *Istorijски kontekst Metodijeve stihire Svetom Dimitriju*, *Nauka i savremeni univerzitet* 1 (Niš 2012) 847–863].
- Стојковски Б., *О айосиолском пореклу епископске Сирмијума*, *Споменица Историјског архива Срем* 10 (Сремска Митровица

- 2011) 55–64 [Stojkovski B., *O apostolskom poreklu episkopije Sirmijuma*, Spomenica Istorijskog arhiva Srem 10 (Sremska Mitrovica 2011) 55–64].
- Тодић Б., *Српски архиепископи на фрескама XVII века у Мораѿи. Ко су и зашѿио су насликани*, in: *Манасѿиѿр Мораѿа*, ed. Б. Тодић, Д. Поповић, Београд 2006, 93–114 (Todić B., *Srpski arhiepiskopi na freskama XVII veka u Morači. Ko su i zašto su naslikani*, in: *Manastir Morača*, ed. B. Todić, D. Popović, Beograd 2006, 93–114).
- Шупут М., *Сѿоменици српској црквеној традиѿијељсѿтва XVI–XVII века*, Београд 1991 (Šuput M., *Spomenici srpskog crkvenog graditeljstva XVI–XVII veka*, Beograd 1991).
- A dictionary of Christ and the Gospels*, ed. J. Hastings, New York 1906.
- Boba I., *Moravia's history reconsidered. A reinterpretation of medieval sources*, The Hague 1971.
- Bibliotheca hagiographica Graeca I–III*, Bruxelles 1957.
- Cutler A., *Under the sign of the Deësis. On the question of representativeness in medieval art and literature*, *Dumbarton Oaks Paper* 41 (1987) 145–154.
- Dësis*, in: *Lexikon der christlichen Ikonographie* I, ed. E. Kirschbaum, Rom–Freiburg–Basel–Wien 1968, 494–499 (Th. von Bogyay).
- Delehaye H., *Saints de Chypre*, *Analecta Bollandiana* 26 (1907) 161–302.
- Dictionnaire d'histoire et de géographie ecclésiastiques* II, ed. A. Baudrillart, Paris 1914.
- Dvornik F., *Les légendes de Constantin et de Méthode vues de Byzance*, Prague 1933.
- Dvornik F., *The idea of apostolicity in Byzantium and the legend of the apostle Andrew*, Cambridge, MA 1958.
- Esbroeck M. van, *L'apôtre Thaddée et le roi Sanatruk*, in: *Atti del II Simposio Internazionale „Armenia –Assiria“*, ed. M. Nordio, B. L. Zekiyan, Padova 1988, 83–106.
- Eusèbe de Césarée, *Histoire ecclésiastique*, Paris 1943.
- Farlati D., *Illyrici Sacri VII. Ecclesia Diocletana, Antibarensis, Dyrrhachiensis et Sirmiensis*, Venetiis 1817.
- Filipec K., *Donja Panonija od 9. do 11. stoljeća*, Sarajevo 2015.
- Gesta Regum Sclavorum* II, коментар Т. Живковић, Београд 2009 (*Gesta Regum Sclavorum* II, коментар Т. Živković, Beograd 2009).
- Iancovescu I., *Biserica domnească din Târgoviște. Pictura de secol XVI*, *Studii și Cercetări de Istoria Artei. Arta Plastică* 4/48 (București 2014) 159–181.
- Ionescu C., *Antroponimia românească*, București 1979.
- Mathews Th. F., *The clash of gods. A reinterpretation of early Christian art*, Princeton, NJ 1995.
- Milić J., Balta I., *Povijesni razvoj protestantizma s posebnim osvrtom na kalvinizam u Slavoniji*, *Život i škola* 14/2 (2005) 46–60.
- Patrologia cursus completus*. Series latina, ed. J. P. Migne, Paris 1844–1879.
- Radujko M., *L'„Archieratikos thronos“ des évêques de Moravica et la peinture de Saint-Achille à Arilje*, *Cahiers archéologiques* 49 (2001) 143–178.
- Ritig S., *Martyrologij srijemsko-panonske metropolije*, *Bogoslovska smotra* 2/2 (1911) 113–126.
- Ševčenko I., *Hagiography of the iconoclast period*, in: *Iconoclasm*, ed. A. Bryer, J. Herrin, Birmingham 1977.
- Ștefănescu D., *La peinture religieuse en Valachie et en Transylvanie depuis les origines jusqu'au XIX^e siècle*, Paris 1932.
- Velmans T., *L'image de la Déisis dans les églises de Géorgie et dans celles d'autres régions du monde byzantin. Première partie – l'abside*, *Cahiers archéologiques* 29 (1980–1981) 47–102.
- Walter Ch., *Art and ritual of the Byzantine church*, London 1982.
- Zizioulas J., *L'être ecclésiast*, Genève 1981.

The synthronon and locus inferior (αρχιερατικός θρόνος) of the Metropolitan of Požega. Liturgical furniture and wall paintings of the Orahovica Monastery

Milan Radujko

University of Belgrade, Faculty of Philosophy, Institute of Art History

The official seats of the head of church and his co-officiators are known to have been relatively widespread in Serbian sacral architecture and wall paintings both in the middle ages and the period of Ottoman rule: besides cathedrals, it is known to have existed in a number of monastic and in many parochial churches. This paper focuses on the synthronon and 'lower place' of the Metropolitan of Požega in the katholikon of the Orahovica Monastery, which was built in 1592 (?) and frescoed in 1594.

The synthronon of Orahovica is made up of a series of niches formed in the wall mass of the altar apse, between the floor and the window. Like Nikolje and Krušedol, the Church of St. Nicholas the Young has three niches: the high place in the conch axis for the Metropolitan of Požega, and two side niches for his co-officiators (fig. 1, 2, 3). The high place and the southern niche have a rectangular base and a vaulted arch, while the northern niche is semicircular and topped with a semi-dome. The seats are elevated from the floor to knee level, with the ground level of the central niche

slightly elevated due to hierarchical reasons. In terms of the concept behind them, however, there is no difference between the central and side niches: their size is roughly the same (80 x 130 x 39–42 cm), and along their curved rim all are framed by an arch, split in its axis and carved into the wall. Although hardly remarkable in terms of the number and size of its niches (the monasteries of Papraća and Hopovo have a high place and four synthronon niches), the program and appearance of the synthronon in the sanctuary of St. Nicholas compares to the more developed works of its kind in Serbian art of the period of Ottoman rule. Synthronoi in the form of a series of niches – almost unknown in the previous period – were usually erected by more ambitious ktetors (Nikolje, Krušedol, Holy Trinity of Pljevlja, Papraća, and Novo Hopovo). The fact that the high place is not differentiated from the synthronon niches by its size (like in Krušedol, Papraća and in a way in the Holy Trinity) places the solution implemented in Orahovica among those of Nikolje and Hopovo.

The throne (thronos) in front of the sanctuary erected at the time of the construction of the church has not survived; however, the frescoes on the southwestern column provide evidence that Orahovica received one by the time of its frescoing at the latest, because the topics and position of this column are characteristic of interiors furnished with a bishop's throne. The featured subjects and the state of repair of fresco mortar on the pylon suggest that the locus inferior (αρχιερατικός, or δεσποτικός θρόνος, the episcopal throne in the nave) originally stood between the 'third' southwestern pillar and the southern wall, where a 'new' wood-carved throne was found in 1758; the Baroque-inspired bishop's throne with a pedestal, canopy and icon of Christ Pantokrator (fig. 4, 5, 13) still stands in this spot. The paintings on the 'third column' are tied to the subjects featured on the remaining three trusses supporting the dome: the columns by the iconostasis are almost entirely covered in two interconnected subjects: the Tree of Jesse (s) and the Tree of Nemanja (Nemanjić Family Tree), supplemented by representations of rulers from the Lazarević dynasty and the archbishops of the Serbian church (n), with five images on each side with a braided frame, while the busts of individual saints on the western pair of the trusses supporting the dome are placed in medallions. Separated by a bordure, the first zone features one image each, with the decoration adapted to the motif of interceding for the salvation of humanity – a theme usually depicted in the first zone below the dome, as well as to the purpose of the western pair of pylons: the space beside the iconostasis and on the southwestern column (fig. 4, 6–11) is covered by the Apostolic Deisis (Jesus Christ, Mother of God, St. John the Forerunner, angels, the Twelve Apostles and members of the Holy Seventy Apostles) centered on the southern pair of pylons, while the first zone of the northwestern trusses – which was flanked by the throne of the Orahovica *hegoumenos* – shows busts of Slavic anchorites from the Balkans.

In line with the usual practice of furnishing the bishop's throne, the creator of the concept transferred the bust of Christ – for centuries given a prominent place in the first zone beside the sanctuary screen – from the southeastern pilaster (where it was usually shown in programs featuring the Apostolic Deisis in the first zone) to the eastern side of the 'pillar of honor' (southwestern pillar), placing it beside the seat (fig. 6–8, 13). In addition to the unusual separation of the Deisis protagonists, the placement of Christ on the southwestern pylon and the Mother of God and St. John the Forerunner on the southeastern, the program along the 'lower place' for the senior clergy of Požega at the Church of St. Nicholas the Young is also characterized by its comparatively extensive subject matter: in addition to the busts of Christ and the angels (Uriel and one of three angels whose names begin in S – Selaphiel, Samael or Sachiel) from the 'holy pillar' and the remaining Apostolic Deisis from the southwestern to the southeastern pillar (Mother of God, St. John, the primary apostles, the evangelists), it also included the remaining frescoes in the first belt of the southwestern pylon (Thomas the Apostle and some members of the Seventy Apostles – Barnabas, Thaddeus, Andronicus and

Titus) and almost a half of the subjects featured in the upper zone of the same pillar. Like the western pillar facing it, its sides are mostly covered in martyr busts; however, unlike the northern trusses supporting the dome, due to the influence of the 'lower place', it includes the holy bishops. Unlike the solution implemented in the first zone, here the artist emphasized the busts of bishops (four) and holy martyrs (three), with the bottom medallion generally reserved for martyrs. Above archangel Uriel and martyrs Cyricus and Nicator (southeastern side) stands the bust of St. Akepsimas; Thaddeus the Apostle and martyr Philemon (southern side) is topped by the busts of St. Joseph and St. Alital (St. Aithal the diakon); Efimiju the Bishop (St. Euthymius) and St. Antonom (St. Avtonom) appear above Andronicus and martyr Photius (southwestern side); Filohu the Bishop (St. Amphilochius of Iconium) and St. John 'Antevisk' are shown above martyr Aniquel and Titus (western side) (fig. 4, 6, 13–19).

Evidence of the conceptual links between the 'lower place' and the sanctuary column is extensive, both in Serbia and abroad. Due to the obvious nature of this link, however, Orahovica represents a work of wider importance for the study of programmatic mechanisms in construing the subject-matter of the throne of an Orthodox bishop. In terms of its form, the program of the 'lower place' is shaped by the fact that it was developed on two octagonal pylons and that its decoration was executed in braided medallions; in terms of subject matter, it was shaped by its overlapping with the Apostolic Deisis and the focus on the liturgical purpose of the seat. Generally, the creator seems to have been most interested in the dogmatic underpinnings of episcopal dignity. In a bid to elevate the authority of this office, he first characterized the bishop as a continuator of Christ, the apostles and the glorious leaders of the early church; the struggle for the defense of the faith is singled out as the first and foremost among his duties as a shepherd to his flock. The special significance of this concept lies in the painter's ability to adapt the usual subject-matter to the needs of ecclesiastical and political trends of his time. The appearance of the apostles Andronicus and Titus beside the 'lower place' – drawing on the tradition of the apostolic lineage of the church on Serbian soil and the apostolic roots of church organization in the territory under the jurisdiction of the Metropolitanate of Požega – places the program of the southwestern pylon in Orahovica in the small circle of remarkably eloquent testimonies of the influence of the under-researched aspirations of the Serbian church to place itself in the circle of organizations claiming early Christian lineage by using ecclesiastical teachings. The 'choir' of holy bishops and martyrs includes St. John 'Antevisk' (Sveti Jovan Antevisk). The available sources offer no reference to St. John with the appellative 'Antevisk'. However, this paper points to information which seems to support the hypothesis that this is in fact St. John of Gothia, a defender of the faith and bishop of Partenit, an urban settlement on the southern coast of Crimea (8th century). Indications that the painters of Orahovica came from Wallachia – based on their use of the suffix *-u* in the names of saints shown in Orahovica, which is characteristic of literacy in present-day Romania – also seem to favor this hypothesis.