

Ivan Mladenović

*O RAZLICI IZMEĐU RAZLOŽNOSTI I RACIONALNOSTI
U NORMATIVNOJ POLITIČKOJ TEORIJI¹*

APSTRAKT: U ovom radu istražiću značaj razlike između razložnosti i racionalnosti za normativnu političku teoriju. Polazište istraživanja biće Rolsovo (J. Rawls) pravljenje ove distinkcije u okviru njegove kasnije filozofije politike. Glavna karakteristika razložnih osoba, po Rolsovom shvatanju, jeste da one mogu da ponude drugima opravdanje za svoje postupke, ali i pravične osnove saradnje, u svetlu razloga koji su prihvatljivi za sve. Rolsovo viđenje razložnosti bilo je predmet brojnih kritika. Upravo zbog toga nastojaću da ispitam da li je uvođenje pretpostavka razložnosti nužno ako se već pretpostavlja da su sve individue racionalne. Argumentovaću da je za normativnu političku teoriju važna ne samo ideja razložnosti, već upravo relacija između razložnosti i racionalnosti.

KLJUČNE REČI: razložno, racionalno, normativnost, razlozi, legitimnost, pravičnost

Razlikovanje između razložnosti i racionalnosti, barem kada se na njih gleda kao na karakteristike osoba, ne mora nužno da bude vezano za filozofiju politike. Rols tako ističe da osnova za pravljenje ove razlike data već Kantovim (I. Kant) razlikovanjem kategoričkog i hipotetičkog imperativa, ali takođe ukazuje na Siblijev (W. M. Sibley) tekst koji eksplicitno uvodi tu razliku (Rols 1998: 82). Naime, Sibli je u tekstu pod nazivom „The Rational Versus the Reasonable“ zaključio da „(1) znajući da je osoba racionalna mi ne znamo kojim će ona ciljevima težiti u svom postupanju, već znamo samo da o kojim god ciljevima da je reč ona će ih sprovoditi na inteligentan način“, dok „(2) znajući da je čovek sklon da postupa razložno kada se radi o drugim ljudima, onda možemo da izvedemo zaključak da će on postupati u skladu sa principom pra-

1 Tekst je nastao kao rezultat rada na projektima br. 43007 i br. 41004, koje finansira Ministarstvo prosvete, nauke i tehnološkog razvoja Republike Srbije. Rad je predstavljen na konferenciji „Razlozi, uzroci i objašnjenja“, održanoj 29-30. novembra 2018. godine na Filozofskom fakultetu u Beogradu.

vičnosti, polazeći od koga on i drugi ljudi mogu zajedno da zaključuju, kao i da će uzeti u obzir informacije koje se odnose na posledice predloženog delovanja na njihovu dobrobit kao *per se* relevantne za njegovu odluku“ (Sibley 1953: 560). U vezi sa tom razlikom, Sibli posebno ističe dve stvari. Prvo, da se razložnost ne može izvesti iz racionalnosti, ali i da te dve ideje nisu nužno suprotstavljene, i drugo, da je razložnost „suštinski povezana sa sposobnošću da se postupa moralno“ (Sibley 1953: 560). Očigledno je, dakle, da pravljenje razlike između razložnog i racionalnog može imati znatno široku primenu.

Nas će u ovom radu prvenstveno interesovati značaj razlike između razložnosti i racionalnosti za normativnu političku teoriju. Zbog toga će polazište istraživanja biti Rolsovo pravljenje ove distinkcije u okviru njegove kasnije filozofije politike. Kao što ćemo imati prilike da vidimo, Rols se slaže sa Siblijem u vezi sa važnošću pravljenja ove razlike i nekih karakteristika koje se vezuju za ideje razložnog i racionalnog. Međutim, Rols se usredsređuje na značaj ove razlike za normativnu političku teoriju. To znači da on nije u prvom redu zainteresovan za samu distinkciju, već za njenu užu primenu u kontekstu filozofije politike. Zato bi trebalo reći da on na razložnost ne gleda samo kao na karakteristiku osoba, već i institucija (Rols 1998: 130). Tako da uprkos tome što je domen primene uži jer se ideja razložnosti primenjuje isključivo u kontekstu politike, značenje razložnosti koje Rols ima u vidu je šire kako bi bio obuhvaćen i ovaj institucionalni aspekt. Iako se Rols time ne bavi detaljnije, isto bi se u ovom kontekstu moglo reći i za pojam racionalnosti, na koji se takođe može gledati kao na karakteristiku individua, ali i uslov koji je karakterističan za institucije.

Pođimo, dakle, od Rolsovog određenja razlike između razložnog i racionalnog. Rols smatra da ovu razliku karakterišu četiri stvari (Rols 1998: 84–88):

1. Za razložnost se vezuje moralna dimenzija koja se ne vezuje za racionalnost.
2. Razložno i racionalno su dve posebne i nezavisne ideje, što znači da se razložno ne može izvesti iz racionalnog i obrnuto (to takođe znači da nije moguća redukcija razložnog na racionalno i obrnuto)
3. Razložno i racionalno su komplementarne ideje.
4. Razložno je javno na način na koji racionalno ne mora da bude javno.

Da objasnimo navedene karakteristike koje se vezuju za pravljenje distinkcije između razložnog i racionalnog. Vidimo da su prve tri karakteristike bilo implicitno, bilo eksplicitno, sadržane već u Siblijevim zaključcima vezanim za navedenu distinkciju. Upravo zbog toga, posebnu pažnju posvetićemo četvrtoj karakteristici. Krenimo, ipak, redom. Prva karakteristika kaže da razložno karakteriše posebna vrsta moralne osetljivosti koja ne karakteriše racionalnost. Naime, za racionalnost se vezuje sposobnost da se rangiraju sopstveni ciljevi i preferencije, kako bi se maksimizirala korisnost. Takođe se vezuje izbor najboljih sredstava za ostvarenje ciljeva i maksimiziranje

očekivane korisnosti u situacijama koje uključuju rizik. Dok su ove karakteristike standardne u okviru teorije racionalnog izbora, Rols im pridodaje i mogućnost da se odlučuje o prirodi ciljeva (što njegovo određenje takođe razlikuje od Siblijevog). Za razliku od ekonomske teorije u kojoj se u vezi sa prethodnim gledanjem na racionalnost obično dodaje pretpostavka ličnog interesa, Rols smatra da racionalne osobe ne moraju nužno da budu usmerene na sopstvene interese, ali da u svakom slučaju koje god interese da imaju, na njih gledaju iz svoje sopstvene perspektive. To ne isključuje mogućnost da racionalne osobe budu isključivo usmerene na lične interese, za šta Rols kaže da one tada postaju slične psihopatama (Rols 1998: 85). Za razliku od toga, Rols kaže da ono što „racionalnim akterima nedostaje jeste poseban oblik moralne osetljivosti koja leži u osnovi želje za uključivanjem u nepristrasnu saradnju kao takvu, i to pod uslovima za koje je razložno očekivati da će ih drugi kao njima jednaki usvojiti“ (Rols 1998: 85).

Drugu i treću karakteristiku razmotrićemo zajedno, ne zato što su manje važne, već zato što su međusobno povezane. Rols smatra ne samo da su razložno i racionalno dve različite ideje, već da su one nezavisne u smislu da se jedna ne može izvesti iz druge (što takođe znači da se jedna ne može redukovati na drugu). Rols u tom pogledu posebno kritikuje pokušaje da se principi pravičnosti izvedu isključivo iz interakcije racionalnih delatnika koji su u prvom redu usmereni na sopstvene interese. On smatra da je izvođenje razložnih principa pravde iz racionalnog pogrešno jer previđa sposobnost osećaja za pravdu koja karakteriše razložne osobe. A po Rolsovom shvatanju, pravljenje razlike između razložnosti i racionalnosti je važno jer svaka od ovih ideja se vezuje za posebnu moralnu moć, u prvom slučaju sposobnost osećaja za pravdu, a u drugom sposobnost za sopstvenu koncepciju dobra (Rols 1998: 86). Previđajući ove različite aspekte, teoretičari koji redukuju jednu ideju na drugu zapravo ne uviđaju da su one međusobno komplementarne. Rols, naime, u vezi sa idejom komplementarnosti kaže da „samo razložni akteri ne bi imali sopstvene ciljeve koje bi želeli da ostvare kroz nepristrasnu saradnju; sa druge strane, samo racionalni akteri ne bi imali osećaj za pravdu i ne bi shvatili samostalnu valjanost zahteva drugih“ (Rols 1998: 86). To su, dakle, razlozi zbog kojih Rols smatra da su razložno i racionalno ne samo različite i nezavisne ideje, već da ih treba posmatrati u tandamu, odnosno kao komplementarne.

Četvrta karakteristika, koja ima svoj naročit značaj u kontekstu normativne političke teorije i koja je verovatno za nju i specifična odnosi se na to da je razložno po svojoj prirodi javno, dok racionalno to ne mora nužno da bude. Kako razumeti ovu razliku? Rolsova poenta je izgleda da za racionalnost individualnih ciljeva i preferencija nije nužno da oni budu javno poznati drugim ljudima, već je sasvim u redu da oni ostanu nešto što je privatna stvar. Da li neko preferira jabuke u odnosu na pomorandže, pomorandže u odnosu na banane, i jabuke u odnosu na banane, i u tom pogledu postupka racionalno nije nešto što se tiče drugih ljudi. Međutim, spremnost na uključiva-

nje u saradnju sa drugim ljudima koja se vezuje za ideju razložnog jeste nešto za šta su potrebni drugi ljudi i ta spremnost na saradnju treba da bude očigledna. Takođe, principi pravičnosti u skladu sa kojima saradnja treba da se odvija treba svima da budu poznati. Konačno, za razložnost se vezuje ne samo spremnost na saradnju u skladu sa pravičnim uslovima, već i mogućnost da se za sopstvene predloge ponude razlozi koje bi druge osobe kao slobodne i jednake individue mogle da prihvate.² Naša poenta koju ćemo istaći kasnije u radu odnosi se upravo na shvatanje uslova razložnosti kao karakteristike ne samo osoba, već i institucija. U tom pogledu, mogućnost da se nečiji predlozi zasnivaju na razlozima koji bi mogli da budu prihvatljivi drugim ljudima, podrazumeva postojanje institucija koje se zasnivaju na razložnim osnovama, odnosno mogućnosti za razmenu razloga. Smatramo da tvrdnja da je razložno po svojoj prirodi javno tek u tom kontekstu ima svoj pravi značaj.

U svakom slučaju, Rols smatra da se imajući navedene karakteristike u vidu može dati sledeće određenje razložne osobe:

Ljudi su razložni, ako su spremni... da među jednakima predlože principe i standarde kao nepristrasne uslove saradnje i da ih se dobrovoljno pridržavaju, pod uslovom da su uvereni da će to činiti i drugi. Oni smatraju da bi bilo razložno da te norme prihvate svi i stoga ih smatraju opravdanim: i, spremni su da raspravljaju o nepristrasnim uslovima koje drugi predlažu. (Rols 1998: 83–84)

Sada kada smo videli u čemu se sastoji razlika između razložnosti i racionalnosti, kao i Rolsovo bazično određenje razložne osobe, možemo da se okrenemo pitanju značaja te razlike za normativnu političku teoriju. U okviru Rolsove kasnije filozofije politike ideja razložnosti svoju posebnu primenu ima u vezi sa rešavanjem dva problema koja se odnose na mogućnost saradnje i postizanja saglasnosti u uslovima pluralizma. Prvi problem odnosi se na to da li je u okviru demokratskog društva koje karakteriše pluralizam moguće postizanje saglasnosti u vezi sa nekom političkom koncepcijom pravde koja bi svima bila prihvatljiva iz perspektive svobuhvatne doktrine koju zastupaju. Ovakvu jednu mogućnost Rols naziva preklapajućim konsenzusom, i argumentuje da je on moguć samo ako pretpostavimo da su ne samo individue, već i sveobuhvatne doktrine razložne. Drugi problem odnosi se na to da li u javnoj političkoj areni demokratskog društva akteri u međusobnoj diskusiji i razmeni razloga mogu doći do suštinskih ustavnih elementa koji bi svima bili prihvatljivi. Takvu jednu mogućnost saglasnosti oko suštinskih ustavnih elementa Rols vezuje za ideju javnog uma. A ta saglasnost, po Rolsu, takođe se zasniva na pretpostavci o razložnim

2 Upravo zbog ove poslednje karakteristike čini se da je u ovom kontekstu najadekvatniji prevod za reč *reasonable* razložan, iako se ovaj termin, barem kada je o osobama reč, može shvatiti tako da su one razumne. Međutim, ovim drugim prevodom gubi se iz vida ovaj važan aspekt davanja razloga. Štaviše, termin razložnost se čini adekvatnijim jer se u kontekstu normativne političke teorije ne primenjuje samo na osobe, već i na institucije.

osobama. Dakle, u okviru normativne političke teorije pitanje o razložnosti, kao različito od pitanja o racionalnosti, svoju posebnu primenu imalo je u vezi sa mogućnošću postizanja preklapajućeg konsenzusa i u vezi sa javnim umom.

Rols daje sledeći primer kako bi ilustrovao mogućnost postizanja preklapajućeg konsenzusa (Rols 1998: 181–182). Zamislimo tri osobe od kojih jedna podržava religijsku sveobuhvatnu doktrinu, kantovca čija sveobuhvatna doktrina se zasniva na autonomiji i pluralistu koji ima neku vrstu delimično sveobuhvatne doktrine, ali prioritet daje političkim vrednostima u odnosu na druge vrednosti. Zamislivo je da svi oni mogu da prihvate političku koncepciju pravde koja garantuje slobodu veroispovesti. Ono što čini mogućim takvu vrstu konsenzusa jeste pretpostavka razložnosti. Naime, za sveobuhvatne doktrine koje oni zastupaju mora da se pretpostavi da su razložne, odnosno da ne odbacuju unapred osnovna prava i slobode koje su nužne za postojanje demokratskog društva. Ali isto tako je nužno da se pretpostavi da su same osobe razložne, odnosno da mogu da odlučuju u skladu sa principima i normama pravičnosti koji bi mogli da budu prihvatljivi i drugim ljudima. Samo racionalna težnja ka ostvarenju sopstvenih ciljeva ne isključuje mogućnost da se uverenja karakteristična za određenu sveobuhvatnu doktrinu silom nametnu drugima. U tom pogledu postaje jasno da bi takva jedna doktrina bila nametnuta drugim ljudima na nerazložnim osnovama i da za one koji tako postupaju ne može da se kaže da su razložne osobe. Rolsova poenta je da ideja razložnosti ima veliki značaj u okviru normativne političke teorije jer se polazeći od te ideje može uvideti koja upotreba moći se može smatrati nelegitimnom u okviru demokratskog društva koje karakteriše pluralizam (razložnih) sveobuhvatnih doktrina.

Pre nego što pređemo na Rolsov pozitivan odgovor u vezi sa odgovarajućom osnovom legitimnosti koja počiva na javnom umu, već ovde bi se moglo ukazati na neke probleme u vezi sa Rolsovom upotrebom distinkcije između razložnog i racionalnog. U tom pogledu, nećemo se baviti svim karakteristikama predložene distinkcije, već ćemo se usredsrediti na kritike druge karakteristike koja kaže da su ideje razložnog i racionalnog nezavisne, što znači da se jedna ne može izvesti iz druge. Videli smo da to takođe znači da nije moguća redukcija jedne ideje na drugu. Razmotrićemo one kritike koje smatraju da je takva redukcija ili moguća, ili da je implicitno već sadržana u načinu na koji Rols upotrebljava te ideje. Prvi problem nazvaćemo problemom redukcije racionalnog na razložno, a drugi problemom redukcije razložnog na racionalno.

Za prvi problem, redukcije racionalnog na razložno u okviru Rolsove normativne političke teorije, Jang (S. Young) smatra da je implicitan njegovom shvatanju preklapajućeg konsenzusa. Naime, u okviru ove koncepcije racionalno je ograničeno na takav način da nije moguć izbor nijedne opcije koja ne bi bila u skladu sa razložnošću. Drugim rečima, neka osoba ne može da postupa racionalno, a da se već ne pretpostavi da je ona razložna. Jang kaže da „takve okolnosti imaju praktičan efekat da je ne-

moguće delovati racionalno, a de sa ne dela razložno. Očigledno je, onda, da je u veoma važnom smislu racionalno *izvedeno iz razložnog*. U meri u kojoj je takav zaključak ispravan, on podriva izvodivost Rolsove koncepcije. Zapravo, ako je... gornji opis odnosa između razložnog i racionalnog odgovarajući, onda je mogućnost Rolsove koncepcije da služi kao osnova preklapajućeg konsenzusa, kakav on ima u vidu, u značajnoj meri ograničena“ (Young 2005: 313).

Ono što smatramo da je opravdano istaknuto ovom kritikom jeste da razložno ima dominantnu ulogu u okviru koncepcije preklapajućeg konsenzusa. Međutim, njome nije dokazano da se racionalno izvodi ili u potpunosti redukuje na razložno. Naime, čak i ako se pretpostavi da su opcije između kojih se odlučuje ograničene razložnošću, i dalje ima mesta za komplementarnost, jer osoba i dalje treba sama da na racionalan način rangira opcije i da utvrdi da li su predloženi principi pravičnosti u skladu sa njenom sopstvenom koncepcijom dobra. Drugo, čini se da je glavna poenta Jangove kritike da izvođenje racionalnog iz razložnog onemogućava „izvodivost Rolsove koncepcije“ preklapajućeg konsenzusa jer se zapravo mora pretpostaviti da su sve osobe primarno razložne što je jedno nerealno očekivanje. Rolsovo stanovište u pogledu ostvarivosti preklapajućeg konsenzusa donekle je ambivalentno. S jedne strane, na njega Rols gleda kao na nešto što nije samo utopijska ideja, već nešto što je ostvarivo. U tom pogledu primedba za izvodivost imala bi svoju relevantnost. Međutim, primer kojim Rols ilustruje mogućnost postizanja preklapajućeg konsenzusa snažno sugerise da se na čitavu koncepciju može gledati i kao na neku vrstu misaonog eksperimenta, gde nas interesuje pod kojim uslovima je moguće postići saglasnost oko nekih principa pravde u demokratskom društvu ako pretpostavimo postojanje razložnog pluralizma sveobuhvatnih doktrina koje je za to društvo karakteristično. Ako je to glavna uloga koncepcije preklapajućeg konsenzusa u okviru normativne političke teorije, onda predložena kritika u vezi izvodivošću pramašuje svoju metu.

Drugi problem, koji smo nazvali problemom redukcije razložnog na racionalno, nećemo ilustrovati na primeru preklapajućeg konsenzusa, već generalne mogućnosti da osobe postupaju u skladu sa principima koji obezbeđuju pravičnu saradnju. U tom pogledu problem ćemo ilustrovati primerom koji navodi Gaus (G. Gaus) kako bi pokazao da postupanje razložnih osoba, koje pritom imaju podsticaj za saradnju, ne mora uvek da završi na takav način, ako se u obzir uzme mogućnost redukcije razložnosti na pretpostavku racionalnosti. Pre razmatranja primera treba reći da Gaus generalno smatra da je „razložno znatno više vezano za racionalno“ nego što to Rols smatra, ali i da je racionalno bazičnije za svrhe političkog opravdanja u okviru normativne političke teorije (Gaus 1995: 235). U novijem radu posvećenom ovoj temi, Gaus ukazuje na razliku koja se može javiti u gledanju na određenu igru u okviru teorije igara, ako je posmatramo u matricnoj i ekstenzivnoj formi, bez obzira na to što je struktura dobitaka ista (Gaus 2008). Gaus za primer uzima klasičnu igru koja se naziva „igra pouzdanosti“. Ova igra može se predstaviti sledećom matricom:

		Beti	
		C	N
Alf	C	3, 3	0, 2
	N	2, 0	1, 1

Slika 1. Igra pouzdanosti

Iz matrice vidimo da u igri imamo dva učesnika (Alf i Beti), kao i da svakom od njih na raspolaganju stoje dve strategije – saradnja što je označeno slovom C (od reči *cooperation* na engleskom jeziku) i nesaradnja što je označeno sa N (od reči *noncooperation*). Očigledno je iz strukture dobitaka da u ovoj igri postoje dva ravnotežna stanja. Racionalni igrači mogu da završe sa ishodom uzajamne saradnje (3, 3), ali i sa ishodom uzajamne nesaradnje (1, 1). Za prvi ishod se kaže da je dominantan s obzirom na dobit jer u svakom slučaju igrači saradjujući prolaze bolje nego u bilo kom drugom slučaju, dok se za drugi ishod kaže da je dominantan s obzirom na rizik. To znači da ako bilo koji od igrača sumnja u to da li će drugi igrač saradivati za njega može biti racionalno da sam ne saraduje, odnosno obezbedi najveću moguću dobit koju može ostvariti od nesaradnje. Vidimo, dakle, da je saradnja moguća samo ako igrači u dovoljnoj meri mogu da se pouzdaju u drugog igrača. Ali u svakom slučaju, jasno je da u ovoj igri postoji značajan podsticaj za saradnju. Gaus smatra da se ključni problem u vezi sa mogućnošću saradnje u ovakvom tipu igara može uočiti ako ih predstavimo u ekstenzivnoj formi. On igru pouzdanosti u ekstenzivnoj formi da bi je razlikovao od prezentacije u matričnoj formi naziva igrom razložnih saradnika. Ova igra predstavljena je slikom 2:

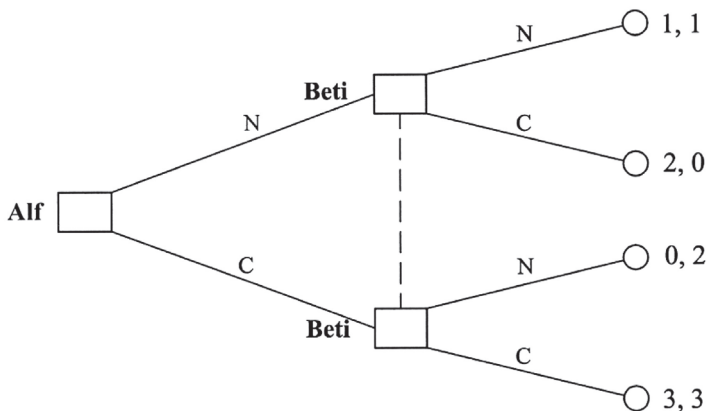
Slika 2. Igra razložnih saradnika u ekstenzivnoj formi
(Modifikovano prema: Gaus 2008)

Gaus smatra da tek razmatrajući igru razložnih saradnika u ekstenzivnoj formi možemo da vidimo šta je to što omogućava, a šta je to što može da onemogući saradnju čak i kada postoji očigledan podsticaj za razložno postupanje. Isprekidana linija sugeriše da igrači svoju odluku da li da saraduju ili ne saraduju donose simultano. Međutim, prezentacija igre u ekstenzivnoj formi pokazuje da će Beti saradivati samo ako ima neku pouzdanu informaciju da je Alf u sličnim situacijama ranije saradivao. Međutim, važi i obrnuto. Ako Beti ima bilo kakvu informaciju da Alf u prethodnim situacijama nije saradivao, za nju je racionalno da ne saraduje. Igra razložnih saradnika u ekstenzivnoj formi tako pokazuje da je moguće javljanje problema redukcije razložnog na racionalno čak i u slučaju kada postoje podsticaji za uzajamnu saradnju, odnosno da se postupa razložno. Dakle, poenta u vezi sa ovom kritikom bila bi da Rols greši kada smatra da su racionalno i razložno dve nezavisne i komplementarne ideje. Racionalno se pokazuje kao bazičnije i očigledna je mogućnost redukcije razložnog na racionalno. Smatramo da u velikom broju situacija ovo zaista može da bude slučaj. Međutim, isto tako smatramo da podsticaj za saradnju u većoj meri može biti osiguran ako se posmatra u institucionalnom okviru, a ne samo po modelu interakcije između individua kao što je slučaj u igri razložnih saradnika. Naime, ako individue odluke donose u okviru institucija koje su i same strukturisane na pravičan način u okviru kojih se njihovo odlučivanje redovno odvija, šanse za ostvarenje saradnje čine se znatno većim. Tako da se sada okrećemo pitanju šta znači da su u okviru demokratskog društva institucije za donošenje odluka pravično uređene.

Time se zapravo vraćamo na drugi problem u okviru normativne političke teorije za koji je Rols smatrao da distinkcija između razložnog i racionalnog ima veliki značaj. Prvi problem odnosio se na mogućnost postizanja saglasnosti oko političke koncepcije pravde u uslovima razložnog pluralizma. Drugi problem, prisetićemo se, odnosi se sa mogućnost postizanja saglasnosti u vezi sa suštinskim ustavnim elementima i osnovnim pitanjima pravde u javnim političkim forumima demokratskog društva. Rols, smatra da polazeći od ideje preklapajućeg konsenzusa treba ići i dalje ka javnom umu. Naime, ako je moguće da neka politička koncepcija pravde bude prihvaćena u okviru preklapajućeg konsenzusa, to onda znači da ona može biti osnova za određenje suštinskih ustavnih elementa na osnovu javnog uma. Očigledno, ovakav jedan korak u velikoj meri se takođe zasniva na pretpostavci razložnosti. Razložne osobe pozivajući se isključivo na razloge koji bi bili prihvatljivi i drugim osobama kao slobodnim i jednakim mogle bi u javnom političkom forumu da se saglase oko suštinskih ustavnih elementa. Međutim, ovaj korak od preklapajućeg konsenzusa ka javnom umu mogao bi se takođe kritikovati zato što se gotovo u potpunosti zasniva na pretpostavci razložnosti. Naime, iako Rols tvrdi da su ideje razložnosti i racionalnosti komplementarne, ne vidi se koja je uloga racionalnosti prilikom postizanja saglasnosti na osnovu javnog uma.

Smatramo da je za uviđanje značaja ove razlike nužno napraviti još jedan korak koji od javnog uma ide u pravcu deliberativne demokratije (Mladenović 2016). Iako

je ovaj korak implicitan u Rolsovom kasnijem učenju, i postoje čak eksplicitne tvrdnje koje takav korak opravdavaju, čini se da ovaj teoretičar nije do kraja izveo sve konsekvence takvog jednog koraka u okviru normativne političke teorije. Tu pre svega mislimo na dve stvari. Prvo, na mogućnost da se na razložnost u okviru koncepcije deliberativne demokratije gleda kao na uslov koji je karakterističan za institucije javne deliberacije u okviru kojih se odvija opravdanje političkih odluka. Razložnost se u ovom kontekstu bazično može shvatiti kao uslov da se predlozi koji se iznose u javnoj raspravi podrže razlozima. Drugo, jednom kada se pretpostavi takav institucionalni okvir onda je moguća interakcija koja daje podsticaje kako za razložno, tako i za racionalno postupanje. Naime, prilikom javne deliberacije povodom suštinskih ustavnih elementa postoji veći podsticaj da se odlučuje u skladu sa javnim umom, odnosno na razložnim osnovama. Ali isto tako prilikom javne deliberacije povodom ostalih zakona postoji podsticaj da se brani neka sopstvena koncepcija dobra. Čak i u tom kontekstu ova razlika ostaje pertinentna jer se prilikom predlaganja i kritike zakona neki predlozi mogu kritikovati kao nerazložni u smislu da nisu prihvatljivi svima kao slobodnim i jednakim osobama, a sa druge strane razložnost ostaje bitan faktor za usaglašavanje međusobno suprotstavljenih racionalnih očekivanja.

Ova perspektiva znatno je osnažena novijim istraživanjima koja pokušavaju na formalan način da integrišu klasični model racionalnog odlučivanja sa odlučivanjem koje se zasniva na razlozima. Naime, Ditrih (F. Dietrich) i List (C. List) su ponudili formalna oruđa koja bi mogla biti od pomoći da se premosti jaz između teorije racionalnog izbora i filozofskih razmatranja o razlozima (Dietrich and List 2013). Problem je u tome što u okviru teorije racionalnog izbora, koja je u velikoj meri formalna, kao da neme mesta za razloge, dok s druge strane filozofskim razmatranjima o razlozima nedostaje formalizacija kako bi se to pitanje adekvatno povezalo sa razmatranjem racionalnosti. Formalizacija koju su navedeni autori ponudili prvenstveno se odnosi na motivišuće razloge, mada oni smatraju da se uz određene modifikacije može jednako primeniti i na normativne ili opravdavajuće razloge.³ Ditrih i List definišu razlog kao „propoziciju koja ima posebnu vrstu relevantnosti za delatnikove preferencije u pogledu alternativa za koje je istinita“ (Dietrich and List 2013: 107). Osnovna ideja je sledeća. Ako se racionalnost shvati po modelu poretka preferencija koje delatnik ima u pogledu alternativa, do promene preferencija može doći ako dođe do promene u razlozima odnosno do uvida u propozicije koje su istinite u vezi sa nekom od alternativa. Štaviše, ne samo da je poretke preferencija moguće promeniti s obzirom na nove razloge, već ta promena počiva na dobroj uređenosti samih razloga u skladu sa onim što Ditrih i List nazivaju „relacijom odmeravanja“ razloga (Dietrich and List 2013: 105).

3 Za objašnjenje razlike između motivišućih i normativnih ili opravdavajućih razloga videti: Dobrijević i Mladenović 2013: 9)

Sa X autori označavaju skup svih alternativa. Sa x i y mogu se označiti alternative u okviru datog skupa. Na propoziciju koja je istinita za sve alternative u okviru skupa gledaju kao na podskup od X . Preferencije koje delatnik ima u pogledu alternativa u skupu X mogu se predstaviti binarnom relacijom R . Za bilo koje dve alternative x i y , $x R y$ znači da se alternativa x slabo preferira u odnosu na y . Striktne preferencije x u odnosu na y , obično se označava sa $x P y$, i ona znači da $x R y$, ali ne i $y R x$. Konačno, relacija indiferencije između x i y , može se obeležiti sa $x I y$ i ona znači da $x R y$ i $y R x$. Sa M autori označavaju skup motivišućih razloga, a sa R_M , P_M i I_M mogu se označiti redom relacije slabe, striktne preferencije i indiferencije ako je M skup motivišućih razloga koje neki delatnik ima. Sa M označavaju skup koji sadrži sve moguće skupove motivišućih razloga. Imajući u vidu preloženu notaciju kao i određenje relacija preferencije i indiferencije, Dietrich i List formulišu sledeća dva aksioma (Dietrich and List 2013: 110, 111):

Aksiom 1. Delatnik je indiferentan između bilo kog para alternativa za koje su isti motivišući razlozi istiniti. Ili formalno izraženo: za bilo koje x i y u X i bilo koji M u M , ako $\{N \in M: N \text{ je istinito za } x\} = \{N \in M: N \text{ je istinito za } y\}$, onda $x I_M y$.

Aksiom 2. Ako se pojave dodatni motivišući razlozi za delatnika, ali nijedan od njih nije istinit za dati par alternativa, onda delatnikove preferencije u pogledu tog para alternativa ostaju nepromenjene. Ili formalno izraženo: za bilo koje x i y u X i bilo koje M i M' u M , sa $M' \supseteq M$, ako nijedno T u M' i M nije istinito za x i y , onda je $x R_M y \Leftrightarrow x R_{M'} y$.

Polazeći od ova dva aksioma Dietrich i List izvode sledeću teoremu (Dietrich and List 2013: 112):

Teorema 1. Delatnikovi poreci preferencija R_M kroz sve varijacije u skupu motivišućih razloga M u M zadovoljavaju aksiome 1 i 2 ako i samo ako postoji relacija odmeravanja razloga R za sve moguće kombinacije razloga takva da za svako M u M , $x R_M y \Leftrightarrow \{N \in M: N \text{ je istinito za } x\} R \{N \in M: N \text{ je istinito za } y\}$ za svako x i y u X .

Da bi se uvidelo da je to zaista tako može poslužiti sledeća ilustracija koju autori nude (Dietrich and List 2013: 112–113).⁴ Zamislimo sledeće četiri alternative u pogledu kojih delatnik ima preferencije:

Zdravstvena zaštita je svima dostupna i jeftina za mene. (ac)

Zdravstvena zaštita nije svima dostupna i jeftina je za mene. ($\neg ac$)

Zdravstvena zaštita je svima dostupna i skupa je za mene. ($a \neg c$)

Zdravstvena zaštita nije svima dostupna i skupa je za mene. ($\neg a \neg c$)

Pretpostavimo takođe da postoje dva moguća razloga:

A : Zdravstvena zaštita je dostupna svima. Formalno predstavljeno: $\{ac, a \neg c\}$.

C : Zdravstvena zaštita je jeftina za mene. Formalno predstavljeno: $\{ac, \neg ac\}$.

⁴ Treba istaći da je ovde reč samo o ilustraciji da su aksiomi 1 i 2 zadovoljeni. Za dokaz teoreme 1 videti: Dietrich and List 2013: 128–129.

Zamislimo da su preferencije delatnika s obzirom na varijacije u pogledu svih motivišućih razloga sledeće:

$$\begin{aligned} M = \{A, C\} &\rightarrow ac P_M a \neg c P_M \neg ac P_M \neg a \neg c \\ M = \{A\} &\rightarrow ac I_M a \neg c P_M \neg ac I_M \neg a \neg c \\ M = \{C\} &\rightarrow ac I_M \neg ac P_M a \neg c I_M \neg a \neg c \end{aligned}$$

Na osnovu navedene ilustracije može se videti da su u navedenom slučaju zaista zadovoljeni aksiomi 1 i 2. Međutim, ono što je bitno uočiti jeste da su oni zadovoljeni u svetlu relacije odmeravanja razloga kako to zahteva teorema 1: $\{A, C\} \mathbf{P} \{A\} \mathbf{P} \{C\}$ (pri čemu je striktna relacija preferencije \mathbf{P} indukovana relacijom \mathbf{R}).

Ono što smo hteli da istaknemo uvođenjem predložene formalizacije jeste da nam ona može biti od pomoći u kontekstu pravljenja razlike između razločnosti i racionalnosti u normativnoj političkoj teoriji, posebno u vezi sa koncepcijom deliberativne demokratije, ali i njenom relacijom sa koncepcijom javnog uma. Sami autori su naglasili da njihova formalizacija za razliku od standardne teorije racionalnog izbora dopušta mogućnost promene preferencija u skladu sa motivišućim razlozima koja se zasniva na „individualnoj ili kolektivnoj deliberaciji“ (Dietrich and List 2013: 120). Štaviše, ovi autori smatraju da s obzirom da dopušta mogućnost promene ne samo motivišućih već i normativnih razloga, odnosno onoga što se za razliku od preferencija u pogledu alternativa naziva fundamentalnim preferencijama, njihova formalizacija ima svoj značaj i za koncepciju javnog uma (Dietrich and List 2013: 122). S tim u vezi treba reći da predložena formalizacija ne samo da može biti korisna za modele odnosa javnog uma i deliberativne demokratije, već i za modele odnosa deliberativne demokratije i teorije društvenog izbora, odnosno javne deliberacije i većinskog glasanja. U svakom slučaju, naš cilj u vezi sa uvođenjem predložene formalizacije u ovom radu bio je da naglasimo značaj pravljenja distinkcije između razločnog i racionalnog za modelovanje u normativnoj političkoj teoriji i ukažemo na neke moguće pravce daljeg istraživanja.

Ivan Mladenović

Odeljenje za filozofiju

Filozofski fakultet, Univerzitet u Beogradu

Literatura

Dietrich F. and List C. (2013), „A Reason-Based Theory of Rational Choice“, *Noûs* 47 (1): 104–134.

Dobrijević A. i Mladenović I. (2013), „Normativnost i razlozi“, u: Dobrijević A. i Mladenović I. (prir.), *Razlozi i normativnost*, Beograd: Institut za filozofiju i društvenu teoriju, str. 7–16.

Gaus G. F. (2008), „Reasonable Utility Functions and Playing the Cooperative Way“, *Critical Review of International Social and Political Philosophy* 11 (2): 215–234.

Gaus G. F. (1995), „The Rational, the Reasonable and Justification“, *Journal of Political Philosophy* 3 (3): 234–258.

Mladenović, I. (2016), „Od javnog uma do deliberativne demokratije“, *Filozofija i društvo* 27 (1): 237–256.

Rols, Džon (1998), *Politički liberalizam*, Beograd: Filip Višnjić.

Sibley W. M. (1953), „The Rational Versus the Reasonable“, *The Philosophical Review* 62 (4): 554–560.

Young S. (2005), „The (Un)Reasonableness of Rawlsian Rationality“, *South African Journal of Philosophy* 24 (4): 308–320.

Ivan Mladenović

On the Difference between the Reasonable and the Rational in Normative Political Theory

(Summary)

In this paper I will explore the importance of making the difference between the reasonable and the rational for normative political theory. The starting point of my analysis is Rawls's distinction between the rational and the reasonable in his later political philosophy. For Rawls one of the main characteristics of reasonable persons is that they are able to offer the justifications for their actions, but also for fair principles of cooperation, in terms of reasons that all can accept. There are many criticisms of this view of reasonable persons and its role within normative political theory. My main concern, however, is whether the presupposition of reasonableness is necessary if one already assumes that all individuals are rational. I will argue that not only the reasonable, but the relationship between the reasonable and the rational is crucially important for normative political theory.

KEYWORDS: reasonable, rational, normativity, reasons, legitimacy, fairness